

EDITAL RETIFICADO Nº 061/2021
PROCESSO Nº 102/2021
PREGÃO ELETRÔNICO Nº 026/2021

Torna-se público, para conhecimento dos interessados, que o **CONSÓRCIO INTERMUNICIPAL DE SAÚDE PARA GERENCIAMENTO DA REDE DE URGÊNCIA E EMERGÊNCIA DA MACRO SUDESTE – CISDESTE**, CNPJ nº 17.813.026/0001-51, situado na Rua Coronel Vidal, 800, São Dimas – Juiz de Fora – MG, por meio de sua equipe de Pregão, realizará licitação, na modalidade PREGÃO, na forma ELETRÔNICA, com critério de julgamento **MENOR PREÇO por item**, nos termos da Lei Federal nº 10.520, de 17 de julho de 2002, com aplicação subsidiária da Lei Federal nº 8.666, de 21 de junho de 1993, Decreto Federal nº 10.024/2019, Lei Complementar nº 123/2006, e as exigências estabelecidas neste Edital.

DA SESSÃO PÚBLICA DO PREGÃO ELETRÔNICO:

Recebimentos de propostas até dia 08/10/2021 às 9:00 horas

Abertura de propostas dia 08/10/2021 às 09:10

O EDITAL estará disponível a partir do dia 21/09/2021 às 17:00 horas

Endereço eletrônico: www.bl.org.br “Acesso Identificado”

Modo de Disputa: Aberto

Tempo de Disputa: 10 (dez) minutos

1. DO OBJETO

1.1. O objeto da presente licitação é o **Registro de preço para aquisição de 30 (trinta) veículos tipo furgão, 0 (zero) km , carroceria em aço e original de fábrica, longo, teto alto, air bag para os 2 (dois) ocupantes da cabine, freios com sistema anti-bloqueio (ABS) nas quatro rodas, com tração traseira, modelo do ano da contratação ou do ano posterior, adaptado para ambulância de Suporte Básico ou Avançado de Vida, padrão SAMU 192, com capacidade volumétrica não inferior a 10,5 (dez e meio) metros cúbicos no total, com porta lateral deslizante e portas traseiras**, conforme condições e especificações contidas no Termo de Referência - Anexo I do Edital e seus anexos.

1.2. O critério de julgamento adotado será o MENOR PREÇO DO ITEM, observadas as exigências contidas neste Edital e seus Anexos quanto às especificações do objeto.

1.3. O **CONSÓRCIO** não se obriga a adquirir todos os produtos dos licitantes vencedores, nem nas quantidades indicadas no **TERMO DE REFERÊNCIA – ANEXO I**, podendo até realizar licitação específica para aquisição de um ou de mais itens, hipótese em que, em igualdade de condições, o beneficiário do registro terá preferência, respeitada a legislação relativa às licitações.

2. DOS RECURSOS ORÇAMENTÁRIOS

2.1. É dispensada a certificação de dotação orçamentária nos processos licitatórios para registro de preços, nos termos do parágrafo 2º, artigo 7º do decreto 7.892/2013, que regulamenta o artigo 15 da lei 8666/93, devendo ser informada no ato compra.

2.2. A emissão da Nota de Empenho ficará a cargo da Contabilidade, devendo constar na mesma o número do Processo Licitatório e/ou número da ata de registro de preços.

2.3. O Setor de Compras solicitará à Contabilidade a emissão da nota de empenho que deverá conter a autorização do Ordenador de despesa.

3. DO CREDENCIAMENTO

3.1. Para acesso ao sistema eletrônico, os interessados em participar do Pregão deverão dispor de chave de identificação e de senha pessoal e intransferível, obtidas junto a Bolsa de Licitações e Leilões (www.bll.org.br), devendo informar-se junto ao sistema a respeito de seu funcionamento e regulamento.

3.1.2 - A utilização do sistema de pregão eletrônico da Bolsa de Licitações e Leilões está consubstanciada nos §§ 2º e 3º do artigo 2º da Lei 10.520 de 17 de julho de 2002 e Decreto Federal nº 10.024/2019.

3.1.3 - O licitante deverá estar credenciado, de forma direta ou através de empresas associadas à Bolsa de Licitações e Leilões, até no mínimo uma hora antes do horário fixado no edital para o recebimento das propostas.

3.1.4 - O licitante deverá se informar junto à Bolsa de Licitações e Leilões sobre os procedimentos e documentos necessários para o seu credenciamento e obtenção da chave de acesso.

3.2. O uso da senha de acesso pelo licitante é de sua responsabilidade exclusiva, incluindo qualquer transação por ela efetuada diretamente, ou por seu representante, não cabendo ao provedor do sistema ou ao Consórcio responsabilidade por eventuais danos decorrentes do uso indevido da senha, ainda que por terceiros.

4. DA PARTICIPAÇÃO NO PREGÃO.

4.1. Poderão participar deste Pregão interessados cujo ramo de atividade seja compatível com o objeto desta licitação¹.

4.1.2. Será concedido tratamento favorecido para as microempresas e empresas de pequeno porte, para as sociedades cooperativas mencionadas no artigo 34 da Lei nº 11.488, de 2007, nos limites previstos da Lei Complementar nº 123, de 2006.

4.2.1. Não poderão participar desta licitação os interessados:

4.2.2. proibidos de participar de licitações e celebrar contratos administrativos, na forma da legislação vigente;

4.2.3. que não atendam às condições deste Edital e seu(s) anexo(s);

4.2.4. estrangeiros que não tenham representação legal no Brasil com poderes expressos para receber citação e responder administrativa ou judicialmente;

4.2.5. que se enquadrem nas vedações previstas no artigo 9º da Lei nº 8.666, de 1993;

4.2.6. que estejam sob falência, concurso de credores, concordata ou em processo de dissolução ou liquidação;

4.2.7. entidades empresariais que estejam reunidas em consórcio;

4.2.7.1. NOTA EXPLICATIVA: Considerando que é ato discricionário da Administração diante da avaliação de conveniência e oportunidade no caso concreto; e considerando que existem no mercado diversas empresas com potencial para atender satisfatoriamente às exigências previstas neste edital, entende-se que é conveniente a vedação de participação de empresas em “consórcio” no Pregão em tela.

4.2.8. Organizações da Sociedade Civil de Interesse Público - OSCIP, atuando nessa condição (Acórdão nº 746/2014-TCU-Plenário).

4.3. Como condição para participação no Pregão, a licitante deverá declarar em campo próprio do sistema eletrônico, relativo às seguintes declarações:

¹ Nota explicativa: Competição ampla conforme justificativa na fase interna do processo.

4.3.1. que cumpre os requisitos estabelecidos no artigo 3º da Lei Complementar nº 123, de 2006, estando apta a usufruir do tratamento favorecido previstos nessa lei.;

4.3.2. que cumpre plenamente os requisitos de habilitação e que sua proposta está em conformidade com as exigências do Edital

4.3.3. que não emprega menores de dezoito anos em trabalho noturno, perigoso ou insalubre, nem menores de dezesseis anos em qualquer trabalho, salvo na condição de aprendiz, a partir dos quatorze anos.

4.4. A declaração falsa relativa ao cumprimento de qualquer condição sujeitará o licitante às sanções previstas em lei e neste Edital.

5. DA APRESENTAÇÃO DA PROPOSTA E DOS DOCUMENTOS DE HABILITAÇÃO

5.1. Os licitantes encaminharão, exclusivamente por meio do sistema, concomitantemente com os documentos de habilitação exigidos no edital, proposta com a descrição do objeto ofertado e o preço, até a data e o horário estabelecidos para abertura da sessão pública, quando, então, encerrar-se-á automaticamente a etapa de envio dessa documentação.

5.2. O envio da proposta, acompanhada dos documentos de habilitação exigidos neste Edital, ocorrerá por meio de chave de acesso e senha.

5.3. As Microempresas e Empresas de Pequeno Porte deverão encaminhar a documentação de habilitação, ainda que haja alguma restrição de regularidade fiscal e trabalhista, nos termos do art. 43, § 1º da LC nº 123, de 2006.

5.4. Incumbirá ao licitante acompanhar as operações no sistema eletrônico durante a sessão pública do Pregão, ficando responsável pelo ônus decorrente da perda de negócios, diante da inobservância de quaisquer mensagens emitidas pelo sistema ou de sua desconexão.

5.5. Incumbirá ao licitante acompanhar as operações no sistema eletrônico durante a sessão pública do Pregão, ficando responsável pelo ônus decorrente da perda de negócios, diante da inobservância de quaisquer mensagens emitidas pelo sistema ou de sua desconexão.

5.6. Não será estabelecida, nessa etapa do certame, ordem de classificação entre as propostas apresentadas, o que somente ocorrerá após a realização dos procedimentos de negociação e julgamento da proposta.

5.7. Os documentos que compõem a proposta e a habilitação do licitante melhor classificado somente serão disponibilizados para avaliação do pregoeiro e para acesso público após o encerramento do envio de lances.

6. DO PREENCHIMENTO DA PROPOSTA

6.1. O licitante deverá enviar sua proposta mediante o preenchimento, no sistema eletrônico, dos seguintes campos:

6.1.1. Valor unitário e total do item;

6.1.2. Marca;

6.1.3. Fabricante;

6.1.4. Descrição detalhada do objeto, contendo as informações similares à especificação do Termo de Referência: indicando, no que for aplicável, o modelo, prazo de validade ou de garantia, número do registro ou inscrição do bem no órgão competente, quando for o caso;

6.2. Todas as especificações do objeto contidas na proposta vinculam a Contratada.

6.3. Nos valores propostos estarão inclusos todos os custos operacionais, encargos previdenciários, trabalhistas, tributários, comerciais e quaisquer outros que incidam direta ou indiretamente no fornecimento dos bens.

6.4. Os preços ofertados, tanto na proposta inicial, quanto na etapa de lances, serão de exclusiva responsabilidade do licitante, não lhe assistindo o direito de pleitear qualquer alteração, sob alegação de erro, omissão ou qualquer outro pretexto.

6.5. O prazo de validade da proposta não será inferior a 60 (sessenta) dias, a contar da data de sua apresentação.

7. DA ABERTURA DA SESSÃO, CLASSIFICAÇÃO DAS PROPOSTAS E FORMULAÇÃO DE LANCES.

7.1. A abertura da presente licitação dar-se-á em sessão pública, por meio de sistema eletrônico, na data, horário e local indicado neste Edital.

7.2. O Pregoeiro verificará as propostas apresentadas, desclassificando desde logo aquelas que não estejam em conformidade com os requisitos

estabelecidos neste Edital, contenham vícios insanáveis ou não apresentem as especificações técnicas exigidas no Termo de Referência.

7.3. Também será desclassificada a proposta que identifique o licitante.

7.4. A desclassificação será sempre fundamentada e registrada no sistema, com acompanhamento em tempo real por todos os participantes.

7.5. A não desclassificação da proposta não impede o seu julgamento definitivo em sentido contrário, levado a efeito na fase de aceitação.

7.6. O sistema ordenará automaticamente as propostas classificadas, sendo que somente estas participarão da fase de lances.

7.7. O sistema disponibilizará campo próprio para troca de mensagens entre o Pregoeiro e os licitantes.

7.8. Iniciada a etapa competitiva, os licitantes deverão encaminhar lances exclusivamente por meio do sistema eletrônico, sendo imediatamente informados do seu recebimento e do valor consignado no registro.

7.9. O lance deverá ser ofertado pelo valor unitário do item. Os licitantes poderão oferecer lances sucessivos, observando o horário fixado para abertura da sessão e as regras estabelecidas no Edital.

7.10. O licitante somente poderá oferecer lance de valor inferior ao último por ele ofertado e registrado pelo sistema.

7.11. O intervalo mínimo de diferença de valores entre os lances, que incidirá tanto em relação aos lances intermediários quanto em relação à proposta que cobrir a melhor oferta deverá ser de **3% (Três por cento)**.

7.12. Será adotado para o envio de lances no pregão eletrônico o modo de disputa **“ABERTO”**, em que os licitantes apresentarão lances públicos e sucessivos, com prorrogações.

7.13. A etapa de lances da sessão pública terá duração de dez minutos e, após isso, será prorrogada automaticamente pelo sistema quando houver lance ofertado nos últimos dois minutos do período de duração da sessão pública.

7.13. A prorrogação automática da etapa de lances, de que trata o item anterior, será de dois minutos e ocorrerá sucessivamente sempre que houver lances enviados nesse período de prorrogação, inclusive no caso de lances intermediários.

7.15. Não havendo novos lances na forma estabelecida nos itens anteriores, a sessão pública encerrar-se-á automaticamente.

7.16. Encerrada a fase competitiva sem que haja a prorrogação automática pelo sistema, poderá o pregoeiro, assessorado pela equipe de apoio, justificadamente, admitir o reinício da sessão pública de lances, em prol da consecução do melhor preço.

7.17. Em caso de falha no sistema, os lances em desacordo com os subitens anteriores deverão ser desconsiderados pelo pregoeiro, devendo a ocorrência ser comunicada imediatamente ao provedor.

7.18. Na hipótese do subitem anterior, a ocorrência será registrada em campo próprio do sistema.

7.19. Não serão aceitos dois ou mais lances de mesmo valor, prevalecendo aquele que for recebido e registrado em primeiro lugar.

7.20. Durante o transcurso da sessão pública, os licitantes serão informados, em tempo real, do valor do menor lance registrado, vedada a identificação do licitante.

7.21. No caso de desconexão com o Pregoeiro, no decorrer da etapa competitiva do Pregão, o sistema eletrônico poderá permanecer acessível aos licitantes para a recepção dos lances.

7.22. Quando a desconexão do sistema eletrônico para o pregoeiro persistir por tempo superior a dez minutos, a sessão pública será suspensa e reiniciada somente após decorridas vinte e quatro horas da comunicação do fato pelo Pregoeiro aos participantes, no sítio eletrônico utilizado para divulgação.

7.23. O Critério de julgamento adotado será o menor preço, conforme definido neste Edital e seus anexos.

7.24. Caso o licitante não apresente lances, concorrerá com o valor de sua proposta.

7.26. Nessas condições, as propostas de microempresas e empresas de pequeno porte que se encontrarem na faixa de até 5% (cinco por cento) acima da melhor proposta ou melhor lance serão consideradas empatadas com a primeira colocada.

7.27. A melhor classificada nos termos do item anterior terá o direito de encaminhar uma última oferta para desempate, obrigatoriamente em valor inferior ao da primeira colocada, no prazo de 5 (cinco) minutos controlados pelo sistema, contados após a comunicação automática para tanto.

7.28. Caso a microempresa ou a empresa de pequeno porte melhor classificada desista ou não se manifeste no prazo estabelecido, serão convocadas as demais licitantes microempresa e empresa de pequeno porte que se encontrem naquele intervalo de 5% (cinco por cento), na ordem de classificação, para o exercício do mesmo direito, no prazo estabelecido no subitem anterior.

7.29. No caso de equivalência dos valores apresentados pelas microempresas e empresas de pequeno porte que se encontrem nos intervalos estabelecidos nos subitens anteriores, será realizado sorteio entre elas para que se identifique aquela que primeiro poderá apresentar melhor oferta.

7.30. Havendo o empate, a proposta vencedora será sorteada pelo sistema eletrônico dentre as propostas empatadas.

7.31. Encerrada a etapa de envio de lances da sessão pública, o pregoeiro deverá encaminhar, pelo sistema eletrônico, contraproposta ao licitante que tenha apresentado o melhor preço, para que seja obtida melhor proposta, vedada a negociação em condições diferentes das previstas neste Edital.

7.32. A negociação será realizada por meio do sistema, podendo ser acompanhada pelos demais licitantes.

7.33. O pregoeiro solicitará ao licitante melhor classificado que, no prazo de 2 (duas) horas, envie a proposta adequada ao último lance ofertado após a negociação realizada, acompanhada, se for o caso, dos documentos complementares, quando necessários à confirmação daqueles exigidos neste Edital e já apresentados.

7.34. A negociação será realizada por meio do sistema, podendo ser acompanhada pelos demais licitantes.

8. DA ACEITABILIDADE DA PROPOSTA VENCEDORA.

8.1. Encerrada a etapa de negociação, o pregoeiro examinará a proposta classificada em primeiro lugar quanto à adequação ao objeto e à compatibilidade do preço em relação ao mercado, observado o disposto no parágrafo único do art. 7º e no § 9º do art. 26 do Decreto n.º 10.024/2019.

8.2. Será desclassificada a proposta ou o lance vencedor, apresentar preço final superior ao preço de mercado ou que apresentar preço manifestamente inexequível.

8.2.1. Considera-se inexequível a proposta que apresente preços globais ou unitários simbólicos, irrisórios ou de valor zero, incompatíveis com os preços dos insumos e salários de mercado, acrescidos dos respectivos encargos, ainda que o ato convocatório da licitação não tenha estabelecido limites mínimos, exceto quando se referirem a materiais e instalações de propriedade do próprio licitante, para os quais ele renuncie a parcela ou à totalidade da remuneração.

8.2.2. Qualquer interessado poderá requerer que se realizem diligências para aferir a exequibilidade e a legalidade das propostas, devendo apresentar as provas ou os indícios que fundamentam a suspeita;

8.3. Na hipótese de necessidade de suspensão da sessão pública para a realização de diligências, com vistas ao saneamento das propostas, a sessão pública somente poderá ser reiniciada mediante aviso prévio no sistema com, no mínimo, vinte e quatro horas de antecedência, e a ocorrência será registrada em ata;

8.4. O Pregoeiro poderá convocar o licitante para enviar documento digital complementar - **SOMENTE DOS ITENS VENCIDOS** - por meio de funcionalidade disponível no sistema, no prazo de 2 (duas) horas, sob pena de não aceitação da proposta.

8.5. O prazo estabelecido no item 8.4 poderá ser prorrogado pelo Pregoeiro por solicitação escrita e justificada do licitante, formulada antes de findo o prazo e formalmente aceito pelo Pregoeiro.

8.6. Dentre os documentos passíveis de solicitação pelo Pregoeiro, destacam-se os que contenham as características do veículo ofertado, tais como marca, modelo, tipo, fabricante e procedência, além de outras informações pertinentes, a exemplo de catálogos, folhetos ou propostas, encaminhados por meio eletrônico, ou, se for o caso, por outro meio e prazo indicados pelo Pregoeiro, sem prejuízo do seu ulterior envio pelo sistema eletrônico, sob pena de não aceitação da proposta.

8.7. Se a proposta ou lance vencedor for desclassificado, o Pregoeiro examinará a proposta ou lance subsequente, e, assim sucessivamente, na ordem de classificação.

8.8. Havendo necessidade, o Pregoeiro suspenderá a sessão, informando no “chat” a nova data e horário para a sua continuidade.

8.9. O Pregoeiro poderá encaminhar, por meio do sistema eletrônico, contraproposta ao licitante que apresentou o lance mais vantajoso, com o fim de negociar a obtenção de melhor preço, vedada a negociação em condições diversas das previstas neste Edital.

8.10. Também nas hipóteses em que o Pregoeiro não aceitar a proposta e passar à subsequente, poderá negociar com o licitante para que seja obtido preço melhor.

8.11. A negociação será realizada por meio do sistema, podendo ser acompanhada pelos demais licitantes.

8.12. Encerrada a análise quanto à aceitação da proposta, o pregoeiro verificará a habilitação do licitante, observado o disposto neste Edital.

9. DA HABILITAÇÃO.

9.1. Caso atendidas as condições de participação, a habilitação do licitante será verificada por meio da internet.

9.2. Os documentos relacionados neste edital poderão ser substituídos pelo Certificado de Registro Cadastral - CRC, do Consórcio, em vigor na data da realização do Pregão, desde que expressamente indicados no referido cadastro e em vigor na data da realização do Pregão.

9.2.1. Os licitantes encaminharão Certificado de Registro Cadastral – CRC exclusivamente por meio do sistema, juntamente com os demais documentos de habilitação solicitados.

9.2.2. Caso não conste no CRC do Consórcio quaisquer documentos exigidos no edital, o licitante deverá complementar a documentação exigida.

9.2.3. Se os documentos relacionados no edital, indicados no CRC, estiverem com os prazos vencidos, deverão ser apresentados novos documentos, em vigor.

9.3. Havendo a necessidade de envio de documentos de habilitação complementares, necessários à confirmação daqueles exigidos neste Edital e

já apresentados, o licitante será convocado a encaminhá-los, em formato digital, via sistema, no prazo de 2 (duas) horas, sob pena de inabilitação.²

9.4. Não serão aceitos documentos de habilitação com indicação de CNPJ/CPF diferentes, salvo aqueles legalmente permitidos.

9.5. Se o licitante for a matriz, todos os documentos deverão estar em nome da matriz, e se o licitante for a filial, todos os documentos deverão estar em nome da filial, exceto aqueles documentos que, pela própria natureza, comprovadamente, forem emitidos somente em nome da matriz.

9.6. Serão aceitos registros de CNPJ de licitante matriz e filial com diferenças de números de documentos pertinentes ao CND e ao CRF/FGTS, quando for comprovada a centralização do recolhimento dessas contribuições.

9.7. Ressalvado o disposto no item 9.2 (CRC), os licitantes deverão encaminhar, nos termos deste Edital, a documentação relacionada nos itens a seguir, para fins de habilitação:

9.8 Habilitação jurídica:

9.8.1. No caso de empresário individual: inscrição no Registro Público de Empresas Mercantis, a cargo da Junta Comercial da respectiva sede;

9.8.2. Em se tratando de microempreendedor individual – MEI: Certificado da Condição de Microempreendedor Individual - CCMEI, cuja aceitação ficará condicionada à verificação da autenticidade no sítio www.portaldoempreendedor.gov.br;

² Decreto nº 10.024, de 2019: Art. 38, §2º: “O instrumento convocatório deverá estabelecer prazo de, no mínimo, duas horas, contado da solicitação do pregoeiro no sistema, para envio da proposta e, se necessário, dos documentos complementares, adequada ao último lance ofertado após a negociação”.

Os documentos complementares a serem requisitados e apresentados não poderão ser os já exigidos para fins de habilitação no instrumento convocatório. Em outras palavras, não se trata de uma segunda oportunidade para envio de documentos de habilitação. A diligência em questão permite, apenas, a solicitação de documentos outros para confirmação dos já apresentados, sendo exemplo a requisição de cópia de contrato de prestação de serviços que tenha embasado a emissão de atestado de capacidade técnica já apresentado.

9.8.3. No caso de sociedade empresária ou empresa individual de responsabilidade limitada - EIRELI: ato constitutivo, estatuto ou contrato social em vigor, devidamente registrado na Junta Comercial da respectiva sede, acompanhado de documento comprobatório de seus administradores;

9.8.4. inscrição no Registro Público de Empresas Mercantis onde opera, com averbação no Registro onde tem sede a matriz, no caso de ser o participante sucursal, filial ou agência;

9.8.5. No caso de sociedade simples: inscrição do ato constitutivo no Registro Civil das Pessoas Jurídicas do local de sua sede, acompanhada de prova da indicação dos seus administradores;

9.8.6. No caso de cooperativa: ata de fundação e estatuto social em vigor, com a ata da assembleia que o aprovou, devidamente arquivado na Junta Comercial ou inscrito no Registro Civil das Pessoas Jurídicas da respectiva sede, bem como o registro de que trata o art. 107 da Lei nº 5.764, de 1971;

9.8.7. No caso de empresa ou sociedade estrangeira em funcionamento no País: decreto de autorização;

9.8.8. Os documentos acima deverão estar acompanhados de todas as alterações ou da consolidação respectiva;

9.9. Regularidade fiscal e trabalhista:

9.9.1. prova de inscrição no **Cadastro Nacional de Pessoas Jurídicas** ou no Cadastro de Pessoas Físicas, conforme o caso;

9.9.2. prova de **regularidade fiscal perante a Fazenda Nacional**, mediante apresentação de certidão expedida conjuntamente pela Secretaria da Receita Federal do Brasil (RFB) e pela Procuradoria-Geral da Fazenda Nacional (PGFN), referente a todos os créditos tributários federais e à Dívida Ativa da União (DAU) por elas administrados, inclusive aqueles relativos à Seguridade Social, nos termos da Portaria Conjunta nº 1.751, de 02/10/2014, do Secretário da Receita Federal do Brasil e da Procuradora-Geral da Fazenda Nacional.

9.9.3. prova de **regularidade com a Fazenda Estadual do domicílio ou sede do licitante**, relativa à atividade em cujo exercício contrata ou concorre. Caso o licitante seja considerado isento dos tributos estaduais relacionados ao objeto licitatório, deverá comprovar tal condição mediante declaração da Fazenda Estadual do seu domicílio ou sede, ou outra equivalente, na forma da lei;

9.9.4. prova de **regularidade para com a Fazenda Municipal do domicílio ou sede do licitante** mediante apresentação de certidão emitida pelo setor competente do Município.

9.9.5. **prova de regularidade com o Fundo de Garantia do Tempo de Serviço (FGTS);**

9.9.6. prova de **inexistência de débitos inadimplidos perante a justiça do trabalho**, mediante a apresentação de certidão negativa ou positiva com efeito de negativa, nos termos do Título VII-A da Consolidação das Leis do Trabalho, aprovada pelo Decreto-Lei nº 5.452, de 1º de maio de 1943;

9.9.7. As microempresas ou empresa de pequeno porte deverá apresentar toda a documentação exigida para efeito de comprovação de regularidade fiscal, mesmo que esta apresente alguma restrição, sob pena de inabilitação.

9.9.7.1. A existência de restrição relativamente à regularidade fiscal e trabalhista não impede que a licitante qualificada como microempresa ou empresa de pequeno porte seja declarada vencedora, uma vez que atenda a todas as demais exigências do edital.

9.9.7.2. Uma vez constatada a existência de alguma restrição no que tange à regularidade fiscal e trabalhista da microempresa ou empresa de pequeno porte, a mesma será convocada para, no prazo de 5 (cinco) dias úteis, após a declaração do vencedor, comprovar a regularização. O prazo poderá ser prorrogado por igual período, a critério da administração pública, quando requerida pelo licitante, mediante apresentação de justificativa.

9.9.7.3. A não-regularização fiscal e trabalhista no prazo previsto no subitem anterior acarretará a inabilitação do licitante, sem prejuízo das sanções previstas neste Edital, sendo facultada a convocação dos licitantes remanescentes, na ordem de classificação. Se, na ordem de classificação, seguir-se outra microempresa, empresa de pequeno porte ou sociedade cooperativa com alguma restrição na documentação fiscal e trabalhista, será concedido o mesmo prazo para regularização.

9.10. Qualificação Técnica

9.10.1 - Para fins de comprovação da capacidade técnica as licitantes deverão apresentar:

9.10.2 – Atestado de Capacidade Técnica, fornecido por pessoa jurídica de direito público ou privado, declarando ter o licitante realizado ou estar realizando, fornecimento pertinente e compatível em características,

natureza, volume, quantidade, prazos e outros dados característicos com o objeto deste Termo de Referência, de forma satisfatória;

9.10.3 - Certificado³ de Garantia expedido pela Montadora, quando esta não for a Transformadora do Veículo, comprovando que a transformação é devidamente homologada pela Engenharia da Montadora, não alterando a garantia do veículo solicitada no descritivo, conforme modelo anexo V.

9.10.4 O(s) atestado(s) poderá(ão) ser diligenciado(s) de acordo com o parágrafo 3º do art. 43, da Lei Federal no 8.666/93, caso seja necessária a confirmação de autenticidade do referido documento, a comprovação fica sob responsabilidade da licitante (através de contratos, extratos de contratos e/ou notas fiscais) devendo realizá-la na sessão.

9.11 - Documentação Relativa a Qualificação Econômico-Financeira:

9.11.1 - Balanço patrimonial e demonstrações contábeis do último exercício social, já exigíveis e apresentados na forma da lei, que comprovem a boa situação financeira da empresa, vedada a sua substituição por balancetes ou balanços provisórios

9.11.1.1 - O Balanço Patrimonial poderá ser atualizado até a data da apresentação da proposta, devendo ser utilizado o Índice Geral de Preços - Disponibilidade Interna - IGP-DI, publicado pela Fundação Getúlio Vargas ou outro indicador que o venha substituir, mediante apresentação, junto à documentação, de memorial de cálculo assinado pelo contador da empresa.

9.11.1.2 - As empresas com menos de um exercício financeiro devem apresentar Balanço de Abertura ou último Balanço Patrimonial levantado, conforme o caso.

9.11.1.3 - Serão considerados, “na forma da lei”, o Balanço Patrimonial (inclusive o de abertura) e demonstrações contábeis assim apresentados:

- a) publicados em Diário Oficial; ou
- b) publicados em Jornal; ou
- c) por cópia ou fotocópia registrada ou autenticada na Junta Comercial da sede ou domicílio do licitante; ou

³ Nota explicativa: A exigência do certificado de Garantia expedido pela Montadora visa trazer segurança na transformação do veículo. O Ministério da Saúde exige esse documento em suas licitações conforme se pode observar do EDITAL DO PREGÃO ELETRÔNICO Nº 6/2018.

d) por cópia ou fotocópia do livro Diário, devidamente autenticado na Junta Comercial da sede ou domicílio do licitante ou em outro órgão equivalente, inclusive com os Termos de Abertura e de Encerramento.

9.11.2 - Análise contábil-financeira da empresa assinada pelo contador responsável, para avaliação de sua situação financeira, a ser apresentada em memorial de cálculo dos índices de Liquidez Geral (LG), Liquidez Corrente (LC) e Solvência Geral (SG), com as seguintes fórmulas:

$$LG = \frac{\text{ATIVO CIRCULANTE} + \text{REALIZÁVEL A LONGO PRAZO}}{\text{PASSIVO CIRCULANTE} + \text{EXIGÍVEL A LONGO PRAZO}}$$

$$LC = \frac{\text{ATIVO CIRCULANTE}}{\text{PASSIVO CIRCULANTE}}$$

$$SG = \frac{\text{ATIVO TOTAL}}{\text{PASSIVO CIRCULANTE} + \text{EXIGÍVEL A LONGO PRAZO}}$$

9.11.3 - Será considerada apta financeiramente a empresa que apresentar os índices de Liquidez Geral (LG), Liquidez Corrente (LC) e Solvência Geral (SG) maiores que 1,0 (um)⁴.

9.11.3.1 - As empresas que apresentarem resultado inferior ou igual a 1(um) em qualquer dos índices de Liquidez Geral (LG), Solvência Geral (SG) e Liquidez Corrente (LC), deverão comprovar patrimônio líquido de 5% (cinco por cento) do valor estimado da contratação.

9.11.4 Certidão Negativa de Falência e Concordata, expedida pelo distribuidor da sede da licitante.

10. DO ENCAMINHAMENTO DA PROPOSTA VENCEDORA

10.1. A proposta final do licitante declarado vencedor deverá ser encaminhada no prazo de **2 (duas) horas**, a contar da solicitação do Pregoeiro no sistema eletrônico e deverá:

10.1.1. ser redigida em língua portuguesa, datilografada ou digitada, em uma via, sem emendas, rasuras, entrelinhas ou ressalvas, devendo a última folha ser assinada e as demais rubricadas pelo licitante ou seu representante legal.

⁴ NOTA EXPLICATIVA: Foi realizada pesquisa para definição dos valores dos índices contábeis a serem exigidos no edital para comprovação da qualificação econômico-financeira das empresas licitantes, quais sejam, os índices de Liquidez Geral (LG), Liquidez Corrente (LC) e Solvência Geral (SG) para o objeto a ser licitado, definindo-se, como razoável, para comprovar a aptidão financeira das empresas licitantes, que os índices atinjam valores maiores que 1,0.

10.1.2. conter a indicação do banco, número da conta e agência do licitante vencedor, para fins de pagamento.

10.1.3. A critério do Pregoeiro poderá ser dispensada a apresentação da proposta adequada ao preço final, sendo considerado, neste caso, o último lance/valor negociado enviado pelo licitante.

10.2. A proposta final deverá ser documentada nos autos e será levada em consideração no decorrer da execução do contrato e aplicação de eventual sanção à Contratada, se for o caso.

10.3. Todas as especificações do objeto contidas na proposta, tais como marca, modelo, tipo, fabricante e procedência, vinculam a Contratada.

10.4. Os preços deverão ser expressos em moeda corrente nacional, o valor unitário em algarismos e o valor global em algarismos e por extenso (art. 5º da Lei nº 8.666/93).

10.5. Ocorrendo divergência entre os preços unitários e o preço global, prevalecerão os primeiros; no caso de divergência entre os valores numéricos e os valores expressos por extenso, prevalecerão estes últimos.

10.6. A oferta deverá ser firme e precisa, limitada, rigorosamente, ao objeto deste Edital, sem conter alternativas de preço ou de qualquer outra condição que induza o julgamento a mais de um resultado, sob pena de desclassificação.

10.7. A proposta deverá obedecer aos termos deste Edital e seus Anexos, não sendo considerada aquela que não corresponda às especificações ali contidas ou que estabeleça vínculo à proposta de outro licitante.

10.8. As propostas que contenham a descrição do objeto, o valor e os documentos complementares estarão disponíveis na internet, após a homologação.

11. DOS RECURSOS

11.1. Declarado o vencedor e decorrida a fase de regularização fiscal e trabalhista da licitante qualificada como microempresa ou empresa de pequeno porte, se for o caso, será concedido o prazo de no mínimo **trinta minutos**, para que qualquer licitante manifeste a **intenção de recorrer**, de forma motivada, isto é, indicando contra qual(is) decisão(ões) pretende recorrer e por quais motivos, em campo próprio do sistema.

11.2. Havendo quem se manifeste, caberá ao Pregoeiro verificar a tempestividade e a existência de motivação da intenção de recorrer, para decidir se admite ou não o recurso, fundamentadamente.⁵

11.3. Nesse momento o Pregoeiro não adentrará no mérito recursal, mas apenas verificará as condições de admissibilidade do recurso.

11.4. A falta de manifestação motivada do licitante quanto à intenção de recorrer importará a decadência desse direito.

11.5. Uma vez admitido o recurso, o recorrente terá, a partir de então, o prazo de três dias para apresentar as razões, pelo sistema eletrônico, ficando os demais licitantes, desde logo, intimados para, querendo, apresentarem contrarrazões também pelo sistema eletrônico, em outros três dias, que começarão a contar do término do prazo do recorrente, sendo-lhes assegurada vista imediata dos elementos indispensáveis à defesa de seus interesses.

11.6. O acolhimento do recurso invalida tão somente os atos insuscetíveis de aproveitamento.

11.7. Os autos do processo permanecerão com vista franqueada aos interessados, no endereço constante neste Edital.

12. DA REABERTURA DA SESSÃO PÚBLICA

12.1. A sessão pública poderá ser reaberta:

12.1.1. Nas hipóteses de provimento de recurso que leve à anulação de atos anteriores à realização da sessão pública precedente ou em que seja anulada a própria sessão pública, situação em que serão repetidos os atos anulados e os que dele dependam.

12.1.2. Quando houver erro na aceitação do preço melhor classificado ou quando o licitante declarado vencedor não assinar a Ata de Registro de Preços, não retirar o instrumento equivalente ou não comprovar a regularização fiscal e trabalhista, nos termos do art. 43, §1º da LC nº 123/2006. Nessas hipóteses, serão adotados os procedimentos imediatamente posteriores ao encerramento da etapa de lances.

⁵ No juízo de admissibilidade das intenções de recurso deve ser avaliada tão somente a presença dos pressupostos recursais: sucumbência, tempestividade, legitimidade, interesse e motivação – TCU Ac. 520/2014-Plenário, item 9.5.1.

12.2. Todos os licitantes remanescentes deverão ser convocados para acompanhar a sessão reaberta.

12.3. A convocação se dará por meio do sistema eletrônico (“chat”), e-mail, ou, ainda, fac-símile, de acordo com a fase do procedimento licitatório.

13. DA ADJUDICAÇÃO E HOMOLOGAÇÃO

13.1. O objeto da licitação será adjudicado ao licitante declarado vencedor, por ato do Pregoeiro, caso não haja interposição de recurso, ou pela autoridade competente, após a regular decisão dos recursos apresentados.

13.2. Após a fase recursal, constatada a regularidade dos atos praticados, a autoridade competente homologará o procedimento licitatório.

14. DA GARANTIA DE EXECUÇÃO

14.1. A CONTRATADA deverá apresentar à Administração do Cisdeste, no prazo máximo de 10 (dez) dias úteis, contados da data de entrega do protocolo da via assinada do contrato decorrente da Ata de Registro de Preços, comprovante de prestação de garantia de 5% (cinco por cento) sobre o valor total do contrato, mediante a opção por uma das seguintes modalidades:

14.1.1. caução em dinheiro ou títulos da dívida pública;

14.1.2. A garantia em apreço, quando em dinheiro, deverá ser efetuada em conta específica, com correção monetária, em favor do Cisdeste.

14.1.3. Seguro-garantia, modalidade “Seguro-garantia do Construtor, do Fornecedor e do Prestador de Serviço”; ou

14.1.4. Fiança bancária.

14.2. A inobservância do prazo fixado para apresentação da garantia acarretará a aplicação de multa de 0,2% (dois décimos por cento) do valor do contrato por dia de atraso, até o máximo de 5% (cinco por cento).

14.3. O atraso superior a 25 (vinte e cinco) dias autoriza a Administração a promover a retenção dos pagamentos devidos à CONTRATADA, até o limite de 5% (cinco por cento) do valor total do contrato, a título de garantia.

14.4. A retenção efetuada com base no item 14.3 não gera direito a nenhum tipo de compensação financeira à CONTRATADA.

14.5. A CONTRATADA, a qualquer tempo, poderá substituir a retenção efetuada com base no item 14.3 por quaisquer das modalidades de garantia, caução em dinheiro ou títulos da dívida pública, seguro-garantia ou fiança bancária.

15. DA ATA DE REGISTRO DE PREÇOS

15.1. Homologado o resultado da licitação, terá o adjudicatário o prazo de 5 (cinco) dias úteis, contados a partir da data de sua convocação, para assinar a Ata de Registro de Preços, cujo prazo de validade encontra-se nela fixado, sob pena de decair do direito à contratação, sem prejuízo das sanções previstas neste Edital.

15.1.1. Alternativamente à convocação para comparecer perante o órgão ou entidade para a assinatura da Ata de Registro de Preços, a Administração poderá encaminhá-la para assinatura, mediante correspondência postal com aviso de recebimento (AR) ou meio eletrônico, para que seja assinada e devolvida no prazo de 5 (cinco) dias úteis, a contar da data de seu recebimento.

15.1.2. O prazo estabelecido no subitem anterior para assinatura da Ata de Registro de Preços poderá ser prorrogado uma única vez, por igual período, quando solicitado pelo(s) licitante(s) vencedor(s), durante o seu transcurso, e desde que devidamente aceito.

15.3. Serão formalizadas tantas Atas de Registro de Preços quanto necessárias para o registro de todos os itens constantes no Termo de Referência, com a indicação do licitante vencedor, a descrição do(s) item(ns), as respectivas quantidades, preços registrados e demais condições.

15.4. Na assinatura da ata de registro de preços, será exigida a comprovação das condições de habilitação consignadas no edital, que deverão ser mantidas pelo licitante durante a vigência do contrato ou da ata de registro de preços.

15.5. Na hipótese de o vencedor da licitação não comprovar as condições de habilitação consignadas no edital ou se recusar a assinar a ata de registro de preços, a Administração, sem prejuízo da aplicação das sanções das demais cominações legais cabíveis a esse licitante, poderá convocar outro licitante, respeitada a ordem de classificação, para, após a comprovação dos requisitos para habilitação, analisada a proposta e eventuais documentos complementares e, feita a negociação, assinar o contrato ou a ata de registro de preços.

15.6 - DOS CONTRATOS DECORRENTES DO SRP

15.6.1 - A contratação com os fornecedores registrados será formalizada pelo órgão interessado por intermédio de instrumento contratual, emissão de nota de empenho de despesa, autorização de compra ou outro instrumento hábil, conforme o art. 62 da Lei nº 8.666, de 1993.

15.6.2 - A vigência dos contratos decorrentes do Sistema de Registro de Preços será definida nos instrumentos convocatórios, observado o disposto no art. 57 da Lei nº 8.666, de 1993.

15.6.3 - O contrato decorrente do Sistema de Registro de Preços deverá ser assinado no prazo de validade da ata de registro de preços.

16 - DO PRAZO DE VIGÊNCIA DA ATA DE REGISTRO DE PREÇOS

16.1 O prazo de vigência do registro de preços será de **6 meses**, contados da data da assinatura da ATA DE REGISTRO DE PREÇOS - ANEXO III do edital, podendo ser prorrogado até o limite máximo de 12 meses.

17 - DO CANCELAMENTO DO REGISTRO DE PREÇOS

17.1 - O fornecedor registrado poderá ter o seu registro de preços cancelado, por intermédio de processo administrativo específico, assegurado o contraditório e ampla defesa.

17.1.1- O registro do fornecedor será cancelado quando:

a - descumprir as condições da ata de registro de preços;

b - não retirar a nota de empenho ou instrumento equivalente no prazo estabelecido pela Administração, sem justificativa aceitável;

c - não aceitar reduzir o seu preço registrado, na hipótese deste se tornar superior àqueles praticados no mercado; ou

d - sofrer sanção prevista nos incisos III ou IV do caput do art. 87 da Lei nº 8.666, de 1993, ou no art. 7º da Lei nº 10.520, de 2002.

Parágrafo Oitavo - O cancelamento de registros nas hipóteses previstas nos incisos a, b e d do item 17.1.1 será formalizado por despacho do órgão gerenciador, assegurado o contraditório e a ampla defesa.

Parágrafo Nono - O cancelamento do registro de preços poderá ocorrer por fato superveniente, decorrente de caso fortuito ou força maior, que prejudique o cumprimento da ata, devidamente comprovados e justificados:

a - por razão de interesse público; ou

b - a pedido do fornecedor.

18 - DA REVOGAÇÃO DA ATA DE REGISTRO DE PREÇOS

18.1 - A ata de registro de preços poderá ser revogada pelo CONSÓRCIO:

18.2 - automaticamente:

18.2.1 - por decurso de prazo de vigência;

18.2.2 - quando não restarem fornecedores registrados.

18.3 – pelo **CONSÓRCIO**, quando caracterizado o interesse público.

19. DO REAJUSTAMENTO EM SENTIDO GERAL

19.1. Durante a sua vigência, os preços serão fixos e irreatáveis, exceto nas hipóteses, devidamente comprovadas, de quebra do equilíbrio econômico-financeiro, situação prevista na alínea “d” do inciso II do art. 65 da Lei nº 8.666/93 ou de diminuição dos valores praticados no mercado.

19.2. Comprovado a redução dos preços praticados no mercado, o CONSÓRCIO convocará a empresa vencedora para, após negociação, redefinir os percentuais e alterar a **ATA DE REGISTRO DE PREÇOS - ANEXO III**.

20. DO RECEBIMENTO DO OBJETO E DA FISCALIZAÇÃO

20.1. Os critérios de recebimento e aceitação do objeto e de fiscalização estão previstos no Termo de Referência.

21. DAS OBRIGAÇÕES DA CONTRATANTE E DA CONTRATADA

21.1. As obrigações da Contratante e da Contratada são as estabelecidas no Termo de Referência.

22. DO PAGAMENTO

22.1. As regras acerca do pagamento são as estabelecidas no Termo de Referência, anexo a este Edital.

23. DAS SANÇÕES ADMINISTRATIVAS.

23.1. O licitante que deixar de entregar documentação exigida para o certame, apresentar documentação falsa, ensejar o retardamento da execução do objeto do certame, não mantiver a proposta, falhar ou fraudar a execução do contrato, comportar-se de modo inidôneo ou cometer fraude fiscal ficará impedido de licitar e contratar com a Administração Pública, pelo prazo de até 5 (cinco) anos, sem prejuízo das multas previstas neste edital e no contrato e das demais cominações legais.

23.2 – Para os fins da subcondição “inidôneo”, reputar-se-ão inidôneos atos como os descritos nos arts. 90, 92, 93, 94, 95 e 97 da Lei nº 8.666/93 e a apresentação de amostra falsificada ou deteriorada, quando solicitada.

24. DAS DISPOSIÇÕES GERAIS

24.1. Da sessão pública do Pregão divulgar-se-á Ata no sistema eletrônico.

24.2. Não havendo expediente ou ocorrendo qualquer fato superveniente que impeça a realização do certame na data marcada, a sessão será automaticamente transferida para o primeiro dia útil subsequente, no mesmo horário anteriormente estabelecido, desde que não haja comunicação em contrário, pelo Pregoeiro.

24.3. Todas as referências de tempo no Edital, no aviso e durante a sessão pública observarão o horário de Brasília – DF.

24.4. No julgamento das propostas e da habilitação, o Pregoeiro poderá sanar erros ou falhas que não alterem a substância das propostas, dos documentos e sua validade jurídica, mediante despacho fundamentado, registrado em ata e acessível a todos, atribuindo-lhes validade e eficácia para fins de habilitação e classificação.

24.5. A homologação do resultado desta licitação não implicará direito à contratação.

24.6. As normas disciplinadoras da licitação serão sempre interpretadas em favor da ampliação da disputa entre os interessados, desde que não comprometam o interesse da Administração, o princípio da isonomia, a finalidade e a segurança da contratação.

24.7. Os licitantes assumem todos os custos de preparação e apresentação de suas propostas e a Administração não será, em nenhum caso, responsável por esses custos, independentemente da condução ou do resultado do processo licitatório.

24.8. Na contagem dos prazos estabelecidos neste Edital e seus Anexos, excluir-se-á o dia do início e incluir-se-á o do vencimento. Só se iniciam e vencem os prazos em dias de expediente na Administração.

24.8.1 - Em caso excepcional será permitido a alteração dos prazos na forma do art. 57, §1º da Lei 8.666/93.

24.9. O desatendimento de exigências formais não essenciais não importará o afastamento do licitante, desde que seja possível o aproveitamento do ato, observados os princípios da isonomia e do interesse público.

24.10. Em caso de divergência entre disposições deste Edital e de seus anexos ou demais peças que compõem o processo, prevalecerá as deste Edital.

24.11. O Edital está disponibilizado, na íntegra, no endereço eletrônico (www.bll.org.br), e no site do Consórcio <https://www.cisdeste.com.br/> também poderão ser lidos e/ou obtidos no seguinte endereço Rua Coronel Vidal, nº 800, nos dias úteis, no horário das 08:00 horas às 17:30 horas, mesmo endereço e período no qual os autos do processo administrativo permanecerão com vista franqueada aos interessados.

24.12. Integram este Edital, para todos os fins e efeitos, os seguintes anexos:

24.12.1. Anexo I - Termo de Referência

24.12.1.1 - Anexo I-A , Anexo I-B , Anexo I-C

24.12.2. Anexo II - Modelo de Proposta Comercial;

24.12.3. Anexo III - Minuta de Ata de Registro de Preço

24.12.4. Anexo IV – Minuta de Contrato

Juiz de Fora, 27 de agosto de 2021.

Daniel Vieira do Carmo
Pregoeiro

ANEXO I

TERMO DE REFERÊNCIA

1 - OBJETO: Registro de preço para aquisição de 30 (trinta) veículos tipo furgão, 0 (zero) km , carroceria em aço e original de fábrica, longo, teto alto, air bag para os 2 (dois) ocupantes da cabine, freios com sistema anti-

bloqueio (ABS) nas quatro rodas, com tração traseira, modelo do ano da contratação ou do ano posterior, adaptado para ambulância de Suporte Básico ou Avançado de Vida, padrão SAMU 192, com capacidade volumétrica não inferior a 10,5 (dez e meio) metros cúbicos no total, com porta lateral deslizante e portas traseiras, conforme condições e especificações contidas neste **Termo de Referência**.

2 - JUSTIFICATIVA

2.1. A pretensa solicitação se justifica, pois o CISDESTE atendendo a uma demanda da Secretaria Estadual de Saúde do Estado de Minas Gerais (SES-MG), está assumindo e implantando os serviços pré-hospitalares de urgência e emergência , SAMU 192 , na macrorregião Leste do Sul do Estado, portanto , são 53 (cinquenta e três) municípios com 18 bases descentralizadas que estão sendo incorporados ao consórcio, com população estimada de 700 (setecentos) mil habitantes.

2.1.1. É imperioso esclarecer, que o CISDESTE atualmente realizada os serviços pré-hospitalares de urgência e emergência, SAMU 192, na Macrorregião-Sudeste, com 94 (noventa e quatro) municípios consorciados e população estimada de 1.600.000 (hum milhão e seiscentos mil) habitantes.

2.1.2. Devido a implantação dos serviços de atendimentos pré-hospitalares de urgência e emergência, SAMU 192, na macrorregião Leste do Sul , o CISDESTE passará a ser composto por 147 (cento e quarenta e sete) municípios e atenderá uma população estimada de 2.300.000 (dois milhões e trezentos mil) habitantes.

2.1.3. Mediante ao exposto, reiteramos a necessidade de abertura de processo licitatório para registro de preço visando a aquisição de veículos tipo furgão, padrão SAMU 192, adaptado para ambulância de Suporte Básico ou Avançado de Vida, evitando que ocorra desconformidades e/ou prejuízos no atendimento móvel pré-hospitalar de Urgência e Emergência, na macrorregião Leste do Sul, do Estado de Minas Gerais.

2.2. JUSTIFICATIVA DA NATUREZA COMUM DO OBJETO.

2.2.1- Considerando as características dos produtos/equipamentos a serem adquiridos, o presente objeto pode ser caracterizado como bem comum, possuindo, desse modo, padrões de desempenho e características gerais e específicas, usualmente e amplamente encontrados no mercado correlato, nos termos do parágrafo único, do art. 1º, da Lei 10.520, de 2002.

2.3. JUSTIFICATIVA DA UTILIZAÇÃO DO SRP:

2.3.1 - A opção de utilizar Sistema de Registro de Preços justifica-se pela impossibilidade de prever o real quantitativo a ser demandado pelo Consórcio, solicitadas de acordo com a demanda do CISDESTE.

2.4. JUSTIFICATIVA DA TRACÇÃO TRASEIRA

2.4.1. A opção do veículo possuir tração traseira se deve a padronização da frota de ambulâncias do CISDESTE/SAMU 192, visando a homogeneidade, praticidade e economicidade ao erário com as realizações das manutenções preventivas e corretivas.

2.4.2. As vias terrestres da região Leste do Sul do Estado de Minas Gerais se apresentam em inúmeras estradas de terra com pouca aderência em subidas e serras com zona rural extensa e também pelo fato dos veículos tipo furgão serem adaptados para ambulância a parte traseira do veículo fica com muita sobrecarga de peso fazendo com que os veículos de tração traseira sejam imprescindíveis nessas condições.

3- ESPECIFICAÇÕES DO OBJETO

Nº Item	Descrição	Qtd.	Valor unit.	Valor total
1	Veículos: tipo furgão, 0 (zero) km , carroceria em aço e original de fábrica, longo, teto alto, air bag para os 2 (dois) ocupantes da cabine, freios com sistema anti-bloqueio (ABS) nas quatro rodas, com tração traseira, modelo do ano da contratação ou do ano posterior, adaptado para ambulância de Suporte Básico ou Avançado de Vida, padrão SAMU 192, com capacidade volumétrica não inferior a 10,5 (dez e meio) metros cúbicos no total, com porta lateral deslizante e portas traseiras	30	R\$ 308.000,00	R\$ 9.240.000,00

3.1. Quantidade: 30 (trinta) veículos

3.2. Veículos: tipo furgão, 0 (zero) km , carroceria em aço e original de fábrica, longo, teto alto, air bag para os 2 (dois) ocupantes da cabine, freios com sistema anti-bloqueio (ABS) nas quatro rodas, com tração traseira, modelo do ano da contratação ou do ano posterior, adaptado para ambulância de Suporte Básico ou Avançado de Vida, padrão SAMU 192, com capacidade volumétrica não inferior a 10,5 (dez e meio) metros cúbicos no total, com porta lateral deslizante e portas traseiras.

3.3 Dimensões:

Comprimento total mínimo: 5500 mm
Distância mínima entre eixos: 3500 mm
Capacidade mínima de carga: 1500 kg
Comprimento mínimo do salão de atendimento: 3100 mm
Altura interna mínima do salão de atendimento: 1840 mm
Largura interna mínima: 1650 mm
Largura externa máxima: 2500 mm

3.4 Motor:

Dianteiro; 4 cilindros; turbo com intercooler
Combustível: diesel
Potência mínima: 160 cv
Torque mínimo: 33 kgfm
Cilindrada mínima: 2000 cc
Sistema de Alimentação: injeção eletrônica

3.5 Abastecimento de Combustível

Capacidade mínima: 70 litros

3.6 Freios e suspensão

Freio com sistema anti-bloqueio (ABS) nas quatro rodas
Freio hidráulico a disco nas quatro rodas
Suspensão dianteira independente, amortecedores hidráulicos e barra estabilizadora
Suspensão traseira: o veículo deverá estar equipado com conjuntos compatíveis de molas, barra estabilizadora e amortecedores hidráulicos. Os componentes deverão possuir um dimensionamento que exceda a carga imposta em cada membro. Para a melhor qualidade de dirigibilidade, as molas do veículo deverão ser as de menor deflexão. Somente serão permitidas correções aprovadas pelo fabricante de chassi, para compensar deflexões indevidas além das tolerâncias permitidas. Não serão permitidas correções devido ao desbalanceamento. O veículo deverá ser entregue balanceado.

3.6.1 O conjunto das suspensões dianteira e traseira deverá possuir eficácia/eficiência satisfatórias quanto à redução das vibrações/trepidações originadas da irregularidade da via de circulação e/ou carroceria, reduzindo adequadamente, as injúrias que por ventura viriam a acometer o paciente transportado.

3.7. Direção

Direção hidráulica ou elétrica

3.8. Transmissão

Mínimo de 05 marchas à frente

1 marcha ré

Tração traseira

3.9. Equipamentos Obrigatórios e Acessórios básicos:

Equipado com todos os equipamentos de série não especificados pelo CONTRAN

Tacômetro (conta-giros do motor),

Limpador de para-brisa dianteiro com temporizador

Espelhos retrovisores esquerdo e direito externos

Indicador do nível de combustível,

Marcador de Temperatura de motor

Cintos de segurança para todos os passageiros, considerando sua lotação completa, sendo os da cabine, obrigatoriamente de três pontos e os do compartimento traseiro sub-abdominais, sendo o da poltrona do médico do tipo retrátil, conforme a normatização vigente.

Ventilador/desembaçador com ar quente na cabine,

Aviso sonoros de luzes acessas

Sinalizador sonoro de marcha ré

Faróis de neblina

Air-Bag para os 2 ocupantes da cabine

Trava elétrica para todas as portas (cabine e compartimento traseiro) acionadas remotamente ou pela fechadura da porta do motorista,

Protetores laterais de carroceria

Banco do motorista com regulagem de altura

Acendedor de 12 V, no painel para recarga de bateria de celular ou outro equipamento compatível com a voltagem

Demais equipamentos obrigatórios exigidos pelo CONTRAN e em conformidade com o PROCONVE

3.10. Cabine e Carroceria

A estrutura da cabine e da carroceria será original do veículo, construída em aço.

Altura interna mínima de 1.840 mm no salão de atendimento (compartimento de carga), com capacidade volumétrica não inferior a 10,5 (dez e meio) metros cúbicos no total, servido com uma porta lateral corredeira com janela deslizante, vidros opacos e com duas portas traseiras com abertura horizontal mínima em duas posições (de 90 e 180 graus ou 90 e 270 graus) com janelas deslizantes, tendo como altura mínima 1.800 mm,

com dispositivo automático para mantê-las abertas, impedindo seu fechamento espontâneo no caso do veículo estacionar em desnível.

Dotada de estribo revestido em alumínio antiderrapante sob as portas laterais, para facilitar a entrada de passageiros, sempre que a distância do solo ao piso for maior que 40 cm, estribo este de dimensões compatíveis com o veículo de acordo com norma da ABNT.

Portas em chapa, com revestimento interno em poliestireno, com fechos, tanto interno como externo, resistentes e de aberturas de fácil acionamento. Na carroceria, o revestimento interno entre as chapas (metálica - externa e laminado - interna) será em poliuretano, com espessura de até 4 cm conforme o veículo permitir, com finalidade de isolamento termo-acústico, não devendo ser utilizado para este fim isopor.

A intercomunicação entre a cabine e o salão de atendimento deverá se dar por meio de abertura que possibilite a passagem de uma pessoa, de forma confortável ergonomicamente, sem porta, com acabamento sem arestas ou pontos cortantes. Sendo assim os veículos deverão ser fornecidos com 2 bancos 1/3 na cabine.

Deverá ser dotada de degrau ou estribo revestido em alumínio antiderrapante para acesso ao salão de atendimento na porta traseira da ambulância com previsão para entrada da maca retrátil, sempre que a distância do solo ao piso do salão de atendimento for maior que 50 cm para entrada da maca; com dimensões compatíveis com o veículo de acordo com as normas da ABNT.

A altura interna do veículo deverá ser original de fábrica, sem que seja alterada a parte construtiva da ambulância. O pneu estepe não deverá ser acondicionado no salão de atendimento.

3.11. Sistema Elétrico

Será o original do veículo, com montagem de bateria adicional.

A alimentação deverá ser feita por duas baterias, sendo a do chassi original do fabricante e uma outra, independente, para o compartimento de atendimento.

Essa segunda bateria deverá ser do tipo ciclo profundo e ter no mínimo 150 A, do tipo sem manutenção, 12 volts, instalada em local de fácil acesso, devendo possuir dreno de proteção para evitar corrosão caso ocorra vazamento de solução da mesma.

O sistema elétrico deverá estar dimensionado para o emprego simultâneo de todos os itens especificados (do veículo e equipamentos), quer com a viatura em movimento quer estacionada, sem risco de sobrecarga no alternador, fiação ou disjuntores.

O veículo deverá ser fornecido com alternador, original de fábrica, com capacidade de carregar ambas as baterias a plena carga simultaneamente e alimentar o sistema elétrico do conjunto. Independente da potência

necessária do alternador, não serão admitidos alternadores menores que 140 A.

O sistema deverá contemplar um carregador flutuador de bateria, mínimo 16A bivolt automático, para recarga da bateria auxiliar, quando o veículo não estiver em utilização, este carregador deve ser ligado à tomada de captação externa.

Deverá haver um sistema que bloqueie automaticamente o uso da bateria do motor para alimentar o compartimento de atendimento e as luzes adicionais de emergência, quando o veículo estiver com o motor desligado.

O compartimento de atendimento e o equipamento elétrico secundário devem ser servidos por circuitos totalmente separados e distintos dos circuitos do chassi da viatura.

A fiação deve ter códigos permanentes de cores ou ter identificações com números/letras de fácil leitura, dispostas em chicotes ou sistemas semelhantes, confeccionados com cabos padrão automotivo com resistência à temperatura mínima de 105°C. Eles serão identificados por códigos nos terminais ou nos pontos de conexão. Todos os chicotes, armações e fiações devem ser fixados ao compartimento de atendimento ou armação por braçadeiras plásticas isoladas a fim de evitar ferrugem e movimentos que podem resultar em atritos, apertos, protuberâncias e danos.

Todas as aberturas na viatura devem ser adequadamente calafetadas para passar a fiação. Todos os itens usados para proteger ou segurar a fiação devem ser adequados para utilização e ser padrão automotivo, aéreo, marinho ou eletrônico. Todos componentes elétricos, terminais e pontos devem ter uma alça de fio que possibilitem pelo menos duas substituições dos terminais da fiação.

Todos os circuitos elétricos devem ser protegidos por disjuntores principais ou dispositivos eletrônicos de proteção à corrente (disjuntores automáticos ou manuais de armação), e devem ser de fácil remoção e acesso para inspeção e manutenção.

Os diagramas e esquemas de fiação em português, incluindo códigos e listas de peças padrão, deverão ser fornecidos em separado.

Todos os componentes elétricos e fiação devem ser facilmente acessíveis através de quadro de inspeção, pelo qual se possam realizar verificações e manutenção. As chaves, dispositivos indicadores e controles devem estar localizados e instalados de maneira a facilitar a remoção e manutenção. Os encaixes exteriores das lâmpadas, chaves, dispositivos eletrônicos e peças

fixas, devem ser a prova de corrosão e de intempéries. Os equipamentos eletroeletrônicos devem incluir filtros, supressores ou protetores, a fim de evitar radiação eletromagnética e a consequente interferência em rádios e outros equipamentos eletrônicos.

Central elétrica composta de disjuntor térmico e automático, reles e chave geral instalado na parte superior do armário.

Inversor de corrente contínua (12V) para alternada (110V) com capacidade de 1.000W de potência.

O painel elétrico interno, localizado na parede sobre a bancada próxima à cabeceira do paciente, deverá possuir uma régua integrada com no mínimo oito tomadas, sendo quatro tripolares (2P+T) de 110V (AC), duas 5V(DC) padrão USB e duas para 12V(DC), além de interruptores com teclas do tipo “iluminadas” ou com indicador luminoso.

As tomadas elétricas deverão manter uma distância mínima de 31 cm de qualquer tomada de Oxigênio.

Uma tomada tripolar (2P+T) de 110V (AC) montada na parede oposta, na altura da região torácica do paciente secundário (assento da tripulação).

Tomada externa (tripolar) para captação de energia instalada na parte superior do lado esquerdo do veículo. Essa tomada deverá estar protegida contra intempéries, estando em uso ou não.

Deverá ser acompanhada por um fio de extensão de elevada resistência às intempéries e compatível com o sistema de plugues, tendo no mínimo 20 metros de comprimento.

Um transformador automático ligado à tomada de captação, que permita o carro ser ligado a uma rede elétrica tanto de 110 como de 220 VCA e com sistema automático de comutação entre o transformador e o inversor, de modo que, forneça sempre 110 VCA para as tomadas internas.

3.12. Iluminação

A iluminação do compartimento de atendimento do veículo deve ser de dois tipos:

Natural - mediante iluminação fornecida pelas janelas do veículo (cabine e carroceria), com vidros opacos ou jateados com três faixas transparentes no compartimento de atendimento.

Artificial - deverá ser feita por no mínimo seis luminárias, instaladas no teto, com diâmetro mínimo de 200 mm, em base estampada em alumínio cor

branca em modelo LED,. Podendo utilizar um dos conceitos de Led que seguem:

- a) Possuir no mínimo 08 leds de 01 Watt cada, tendo cada led intensidade luminosa mínima de 40 lumens.
- b) Possuir no mínimo 50 Leds de alta eficiência luminosa, tendo cada Led, intensidade luminosa mínima de 7.000 mc e ângulo de abertura de 70° (categoria alto brilho).
- c) “Possuir no mínimo 50 Leds com intensidade luminosa de 12.000 mc e ângulo de abertura de 20°.

Em todas opções, a luminária deverá possuir a tensão de trabalho de 12 v e consumo nominal de 1 Ampér por luminária. Os Leds deverão possuir cor predominantemente cristal com temperatura mínima de 5350° K e máxima de 10.000° K. Com lente de policarbonato translúcido, com acabamento corrugado para difusão da luz, distribuídas de forma a iluminar todo o compartimento do paciente, segundo padrões mínimos estabelecidos pela ABNT”

Deverá possuir, também, duas luminárias com foco dirigido sobre a maca, podendo ser:

- a) Com lâmpadas em modelo Led, com no mínimo 12 LEDS de alta eficiência luminosa, tendo cada Led intensidade luminosa mínima de 7.000 mc e ângulo de abertura de 120° (categoria alto brilho).
- b) Com módulo articulado com no mínimo 04 Leds de 1 W cada, tendo cada Led intensidade luminosa mínima de 40 lumens, dotados de lente colimadora em plástico de Engenharia com resistência automotiva e alta visibilidade. Os Leds deverão possuir cor predominantemente cristal com temperatura mínima de 5.350° K e máxima de 10.000° K.

Qualquer que seja a opção aplicada, essa deverá contar com lente em policarbonato translúcido.”

Os acionamentos devem estar dispostos no painel de comando, dentro do salão de atendimento, com interruptores de teclas com visor luminoso individual de acionamento ou com indicador luminoso.

A iluminação externa deverá contar com holofotes tipo farol articulado regulável manualmente na parte traseira e nas laterais da carroceria, com acionamento independente e foco direcional ajustável 180° na vertical podendo ser:

- a) Com lâmpada do tipo alógeno com potência mínima de 50 Watts cada;
- b) Com 9 Leds de alta potência, de quinta geração, compacto e selado, com conjunto ótico em plástico de engenharia com resistência automotiva e alta visibilidade na cor cristal, em formato circular com lentes de no mínimo 80 mm de diâmetro. Especificações: Cor Cristal: temperatura de cor de 6500°K típico; Capacidade luminosa mínima: 1000 Lumens (típica para cada farol); Tensão de aplicação: 12 Vcc; Corrente média: 1,1A;

3.13. Sinalização Acústica e Luminosa de Emergência

Sinalizador frontal principal:

Deverá possuir um sinalizador principal do tipo barra em formato de arco ou similar, com módulo único e lente inteiriça, com comprimento mínimo de 1.000 mm e máximo de 1.300 mm, largura mínima de 250 mm e máxima de 500 mm e altura mínima de 70 mm e máxima de 110 mm, instalada no teto da cabine do veículo. Estrutura da barra em ABS reforçado com alumínio extrudado, ou alumínio extrudado na cor preta, cúpula injetada em policarbonato na cor vermelha, resistente a impactos e descoloração, com tratamento UV.

Conjunto luminoso composto por mínimo de 250 diodos emissores de luz (led) próprios para iluminação (categoria alto brilho) ou, 11 (onze) módulos com no mínimo 04 Leds de 1 W cada, tendo cada Led intensidade luminosa mínima de 40 lumens dotados de lente colimadora em plástico de Engenharia com resistência automotiva e alta visibilidade, sendo diretiva nos módulos centrais e difusora nos módulos laterais na cor vermelha, de alta frequência (mínimo de 240 flashes por minuto) distribuídos equitativamente por toda a extensão visível da barra, sem pontos cegos de luminosidade, com consumo máximo de 6 A. Este equipamento deverá possuir sistema de gerenciamento de carga automático, gerenciando a carga da bateria quando o veículo não estiver ligado, desligando automaticamente o sinalizador se necessário, evitando assim a descarga total da bateria e possíveis falhas no acionamento do motor do veículo.

Sinalizadores Frontais secundários:

Deverá ter 02 sinalizadores estroboscópicos intercalados nos faróis dianteiros.

Deverá ter 04 sinalizadores na cor vermelho rubi, distribuídos pelas grades frontais (inferior e/ou superior) de acordo com o “design” do veículo, que possam ser acionado em conjunto com o sistema de sinalização principal, cada sinalizador será composto por um módulo com no mínimo, 3 Leds de 1 W cada, tendo cada Led intensidade luminosa mínima de 40 lumens dotados de lente em plástico de Engenharia com resistência automotiva e alta visibilidade.

Sinalizadores laterais:

Três sinalizadores pulsantes intercalados, de cada lado da carroceria da ambulância, sendo dois vermelhos e uma central na cor cristal, com frequência mínima de 90 “flashes” por minuto, com lente injetada de policarbonato, resistente a impactos e descolorização com tratamento “UV”. Podendo utilizar um dos conceitos de Led que seguem:

- a) Possuir no mínimo 08 Leds de 1 Watt cada, tendo cada Led intensidade luminosa de 40 lumens.
- b) Possuir no mínimo 50 Leds com intensidade luminosa de 7.000 mc e ângulo de abertura de 70 °.
- c) Possuir no mínimo 50 Leds com intensidade luminosa de 12.000 mc e ângulo de abertura de 20 °

Em todas as opções, o sinalizador deverá possuir tensão de trabalho de 12 Vcc e consumo nominal máximo de 1 Ampér por luminária. Os Leds deverão possuir cor vermelha com comprimento de 620 a 630 mm.”

Sinalizadores Traseiros:

Dois sinalizadores na parte traseira da ambulância na cor vermelha, com frequência mínima de 90 “flashes” por minuto, operando mesmo com as portas traseiras abertas e permitindo a visualização da sinalização de emergência no trânsito, quando acionado. com lente injetada de policarbonato, resistente a impactos e descolorização com tratamento “UV”. Podendo utilizar um dos conceitos de Led que seguem:

d) Possuir no mínimo 08 Leds de 1 Watt cada, tendo cada Led intensidade luminosa de 40 lumens.

e) Possuir no mínimo 30 Leds com intensidade luminosa de 7.000 mc e ângulo de abertura de 70°.

f) Possuir no mínimo 30 Leds com intensidade luminosa de 12.000 mc e ângulo de abertura de 20°

Em todas as opções, o sinalizador deverá possuir tensão de trabalho de 12 Vcc e consumo nominal máximo de 1 Ampér por luminária. Os Leds deverão possuir cor vermelha com comprimento de 620 a 630 mm.”

Sinalização acústica:

Sinalizador acústico com amplificador de potência mínima de 100 W RMS @13,8 Vcc, mínimo de quatro tons distintos, sistema de megafone com ajuste de ganho e pressão sonora a 01 (um) metro de no mínimo 100 dB @13,8 Vcc; Estes equipamentos não poderão gerar ruídos eletromagnéticos ou qualquer outra forma de sinal que interfira na recepção de sinais de rádio ou telefonia móvel. Deverá ser fornecido laudo que comprove o atendimento à norma SAE J575, no que se refere aos ensaios contra vibração, umidade, poeira, corrosão e deformação.

Os comandos de toda a sinalização visual e acústica deverão estar localizados em painel único, na cabine do motorista, permitindo sua operação por ambos os ocupantes da cabine, e o funcionamento independente do sistema visual e acústico, e será dotado de:

I. controle para quatro tipos de sinalização (para uso em não emergências; para uso em emergências; para uso em emergências durante o atendimento com o veículo parado; para uso em emergências durante o deslocamento);

II. botão liga-desliga para a sirene;

III. botão sem retenção para sirene, para “toque rápido”;

IV. botão para comutação entre os quatro tipos de toque de sirene;

V. microfone para utilização da sirene como megafone;

VI. controle de volume do megafone.

Deverá possuir sinalizador acústico de ré.

Deverá possuir câmera de ré com imagem projetada em tela de no mínimo 7” com resolução mínima VGA, localizada no painel do veículo para visualização do motorista, combinada ao GPS.

Deverá possuir aparelho GPS com mapas de todo o território nacional, equipamento com representação dentro do território nacional em tela de no mínimo 7" com resolução mínima VGA, localizada no painel do veículo para visualização do motorista, combinada à câmera de ré.

3.14. Sistema de Oxigênio

O veículo deverá possuir um sistema fixo de Oxigênio e ar comprimido, além de ser acompanhado por um sistema portátil de oxigenação.

Sistema fixo de Oxigênio e ar comprimido (redes integradas ao veículo): contendo dois cilindros de oxigênio e um cilindro de ar comprimido de no mínimo 16 litros cada, localizados na traseira da viatura, do lado esquerdo, entre o armário e a porta traseira, em suportes individuais para os cilindros, com cintas reguláveis e mecanismo confiável resistente a vibrações, trepidações e/ou capotamentos, possibilitando receber cilindros de capacidade diferentes, equipado com válvula pré-regulada para 3,5 a 4,0 kgf/cm² e manômetro interligado; de maneira que se possa utilizar qualquer dos cilindros sem a necessidade de troca de mangueira ou válvula de um cilindro para o outro.

Todos os componentes desse sistema deverão respeitar as normas de segurança (inclusive veicular) vigentes e aplicáveis. Os suportes dos cilindros não poderão ser fixados por meio de rebites. Os parafusos fixadores deverão suportar impactos sem se soltar. As cintas de fixação dos torpedos deverão ter ajuste do tipo "catraca". As cintas não poderão sofrer ações de alongamento, deformidade ou soltar-se com o uso, devendo suportar capacidade de tração de peso superior a dois mil kg. As mangueiras deverão passar através de conduítes, embutidos na parede lateral do salão de atendimento, para evitar que sejam danificadas e para facilitar a substituição ou manutenção. No suporte do cilindro onde o mesmo esteja em contato com o cilindro deverá ter aplicação de borracha. O compartimento de fixação dos cilindros, deverá ser revestido no piso por borracha ou outro material de características adequadas para proteção da pintura do cilindro e proteções em aço inoxidável onde os cilindros são apoiados para se evitar a ocorrência de ranhuras e desgaste no piso.

Na região da bancada, ao lado da cabeceira do paciente deverá existir uma régua quádrupla com duas saídas de oxigênio e duas saídas de ar comprimido, oriundo dos cilindros fixos, composta por estrutura metálica resistente, com fechamento automático, roscas e padrões conforme ABNT. Tal régua deverá ser afixada em painel removível para melhor acesso ao sistema de tubulação para manutenção. A régua quádrupla deverá possuir: fluxômetro, umidificador para O₂ e aspirador tipo venturi para ar comprimido, com roscas padrão ABNT. O chicote deverá ser confeccionado em nylon, conforme especificações da ABNT e, juntamente com a máscara de O₂, em material atóxico. Por sobre a régua, deverá ser colocada uma proteção

em policarbonato translúcido, de modo a proteger a régua e proteger os usuários da mesma, sem que, o acesso à régua seja prejudicado.

O projeto do sistema fixo de oxigênio deverá ter laudo de aprovação da empresa habilitada, distribuidora dos equipamentos.

Sistema portátil de Oxigênio completo: contendo cilindro de Oxigênio de alumínio de no mínimo 0,5 m³ / 3 litros, válvula redutora com manômetro, fluxômetro, saída para aspiração com válvula reguladora e circuito do paciente (frasco, chicote, nebulizador e máscara). Este cilindro deve ser de alumínio, a fim de facilitar o transporte. Todo o sistema deverá ser integrado em um estojo ou

estrutura de suporte, com alça para transporte, confeccionado em material resistente e lavável, e deverá possuir um dispositivo de fixação dentro da cabine do paciente, seguro e de fácil remoção quando seu uso for necessário. Os sistemas fixo e portátil de Oxigênio deverão possuir componentes com as seguintes características:

Válvula reguladora de pressão: corpo em latão cromado, válvula de alívio calibrada, manômetro aneróide de 0 a 300 kgf/cm², pressão de trabalho calibrada para aproximadamente 3,5 kgf/cm². Conexões de acordo com ABNT.

Umidificador de Oxigênio: somente para sistema fixo. Frasco em PVC atóxico ou similar, com capacidade de no mínimo 250 ml, graduado, de forma a permitir uma fácil visualização. Tampa de rosca e orifício para saída do Oxigênio em plástico resistente ou material similar, de acordo com as normas da ABNT. Borboleta de conexão confeccionada externamente em plástico ou similar, e internamente em metal, que proporcione um perfeito encaixe, com sistema de selagem, para evitar vazamentos.

Sistema borbuhador (ou difusor) composto em metal na parte superior e tubo condutor de PVC atóxico ou similar.

Extremidade da saída do fluxo de oxigênio em PVC atóxico ou similar, com orifícios de tal maneira a permitir a umidificação homogênea do Oxigênio.

Fluxômetro para rede de Oxigênio e ar comprimido: fluxômetro de 0-15 l/min, constituído de corpo em latão cromado, guarnição e tubo de medição em policarbonato cristal, esfera em aço inoxidável. Vazão máxima de 15 l/min a uma pressão de 3,5 kgf/cm². Sistema de regulagem de vazão por válvula de agulha. Porca de conexão de entrada, com abas para permitir montagem manual. Escala com duplo cônico. Conexões de entrada e saída normatizadas pela ABNT.

Fluxômetro para sistema portátil de oxigenoterapia: o fluxômetro do equipamento portátil não poderá ser do tipo que controla o fluxo pela esfera de aço, mas deverá ser do tipo que controla o fluxo por chave giratória, com furos pré-calibrados que determinam as variações no fluxo, de zero (fluxômetro totalmente fechado) até um máximo de 15 l/min, com leitura da graduação do fluxo feitas em duas pequenas aberturas (lateral e frontal) no corpo do fluxômetro, com números gravados na própria parte giratória, permitindo o uso do cilindro na posição deitada ou em pé, sem que a posição

cause interferência na regulagem do fluxo. Deverá ser compatível com acessórios nacionais, conforme normas da ABNT.

Aspirador tipo Venturi: para uso com ar comprimido, baseado no princípio venturi. Frasco transparente, com capacidade de 500 ml e tampa em corpo de nylon reforçado com fibra de vidro. Válvula de retenção desmontável com sistema de regulagem por agulha. Selagem do conjunto frasco-tampa com a utilização de um anel (o-ring) de borracha ou silicone. Conexões de entrada providas de abas para proporcionar um melhor aperto. Conexões de entrada e saída e bóia de segurança normatizadas pela ABNT, com alta capacidade de sucção.

Mangueira para oxigênio e ar comprimido: com conexão fêmea para oxigênio, com comprimento suficiente para interligar o painel aos cilindros, fabricada em 3 camadas com nylon trançado, PVC e polietileno. Conexões de entrada providas de abas de alta resistência e normatizadas pela ABNT. Com seção transversal projetada para permitir flexibilidade, vazão adequada e resistência ao estrangulamento acidental. Borboleta de conexão confeccionada externamente em plástico ou similar, e internamente em metal, para conexão aos cilindros e conexões sextavadas em metal para conexões ao painel de forma a proporcionar um perfeito encaixe, com sistema de selagem para evitar vazamentos.

Máscara facial com bolsa reservatório: formato anatômico, com intermediário para conexão em PVC ou similar, atóxico, transparente, leve, flexível, provido de abertura para evitar a concentração de CO² em seu interior. Dotada de presilha elástica para fixação na parte posterior da cabeça do paciente.

3.15. Ventilação

A adequada ventilação do veículo deverá ser proporcionada por janelas e ar condicionado.

A climatização do salão de atendimento deverá permitir o resfriamento e o aquecimento.

Todas as janelas do compartimento de atendimento deverão propiciar ventilação, dotadas de sistema de abertura e fechamento.

O compartimento do motorista deverá ser fornecido com o sistema original do fabricante do chassi ou homologado pela fábrica para ar condicionado, ventilação, aquecedor e desembaçador.

Para o compartimento do paciente, deverá ser fornecido um sistema de aquecimento e ventilação nos termos do item 5.12 da NBR 14.561 e sua capacidade térmica deverá ser com mínimo de 30.000 BTUs, possuir unidade condensadora de teto ou eletro ventilador auxiliar no condensador, visando melhor eficiência.

3.16. Bancos

Todos os bancos, tanto da cabine quanto do salão de atendimento, devem ter projeto ergonômico, sendo dotados de encosto estofado, apoio de cabeça e cinto de segurança. Na cabine cintos de três pontos, no salão de atendimento cintos sub-abdominais, sendo o da cadeira do médico retrátil.

No salão de atendimento, paralelamente à maca, um banco lateral escamoteável, tipo baú, revestido em corvim, de tamanho mínimo de 1,90 m, que permita o transporte de no mínimo de três pacientes assentados ou uma vítima imobilizada em prancha longa, dotado de três cintos de segurança e que possibilite a fixação da vítima na prancha longa ao banco. A prancha longa deve ser acondicionada com segurança sobre este banco com sistemas de fixação que impeçam sua movimentação. O encosto do banco baú deverá ter no máximo 70 mm de espessura. Este banco tipo baú deve conter um orifício com tampa, na base inferior, que permita escoamento de água quando da lavagem de seu interior.

No interior deste banco baú deverá ter uma lixeira de fácil acesso para uso e remoção, para colocação de sacos de lixo de aproximadamente 5 litros. O acesso a lixeira deverá ser vertical e com tampa, de modo a reduzir a contaminação e facilitar o manuseio dos resíduos, também deve conter um compartimento para reservatório de perfurocortantes no interior deste banco, este compartimento deve ter um orifício na parte superior para descarte dos perfurocortantes.

Na cabeceira da maca, localizado entre a cabine e a maca, ao longo do eixo desta, voltado para a traseira do veículo, deverá haver um banco, de projeto ergonômico, com sistema giratório de 360 graus e com travamento de pelo menos 6 posições equidistantes a fim de promover total segurança ao ocupante, ajuste em nível e distância adequado para permitir que um profissional de saúde ofereça cuidados à vítima incluindo acesso a vias aéreas.

3.17. Maca

Maca retrátil, totalmente confeccionada em duralumínio; instalada longitudinalmente no salão de atendimento; com no mínimo 1.900 mm de comprimento, 550 mm de largura e capacidade para pacientes de até 300 kg (testada com no mínimo 900kg), com a cabeceira voltada para frente do veículo; com pés dobráveis, sistema escamoteável; provida de rodízios confeccionados em materiais resistentes a oxidação, com pneus de borracha maciça e sistema de freios; com trava de segurança para evitar o fechamento involuntário das pernas da maca quando na posição estendida, projetada de forma a permitir a rápida retirada e inserção da vítima no compartimento da viatura, com a utilização de um sistema de retração dos pés acionado pelo próprio impulso da maca para dentro e para fora do compartimento, podendo ser manuseada por apenas uma pessoa. Esta maca deve dispor de três cintos de segurança fixos à mesma, equipados com travas rápidas, que permitam perfeita segurança e desengate rápido, sem riscos para a vítima. Deve ser

provida de sistema de elevação do tronco do paciente em pelo menos 45 graus e suportar neste item peso mínimo de 100 kg. A maca hora descrita, deverá possuir acabamento na cor amarela.

Uma vez dentro do veículo, esta maca deve ficar adequadamente fixa à sua estrutura, impedindo sua movimentação lateral ou vertical quando do deslocamento do mesmo. Quando montada fora da ambulância deverá ter uma altura máxima de 1.100 mm.

Deverá ter no mínimo espaços entre os armários e balcões localizados em ambos os lados da ambulância, sendo no mínimo 100 mm para o armário lateral esquerdo e no mínimo 500 mm para a base / cobertura da caixa de roda traseira direita.

O sistema que fixa a maca ao assoalho da ambulância deverá ser montado de maneira a permitir o escoamento de líquidos no assoalho abaixo da maca evitando-se o seu acúmulo.

A base do banco e as proteções em inox para maca e travas da maca fixas ao piso, devem ser vedadas, com exceção ao guia da maca que deverá ser vedado parcialmente de modo a não permitir o acúmulo de água.

Acompanham: colchonete, confeccionado em espuma ou similar, revestido por material resistente e impermeável, sem costuras ou pontos que permitam entrada de fluidos ou secreções; demais componentes ou acessórios necessários a sua perfeita utilização.

3.18. Cadeira de Rodas

Cadeira de rodas, dobrável; para pacientes adultos; estrutura confeccionada em alumínio; com estrutura reforçada; assento e encosto destacáveis para limpeza, confeccionados em material resistente e impermeável; rodas com pneus de borracha.

Deverá ser alojada no compartimento traseiro junto à divisória no lado esquerdo, em compartimento específico no armário, por um sistema de fixação seguro e que permita a fácil colocação e remoção.

Medidas aproximadas quando fechada: 105 x 45 x 15 cm.

A posição da cadeira de rodas acima sugerida poderá ser modificada pelo fornecedor, desde que atenda os princípios de fácil acessibilidade, não interfira com a movimentação das pessoas dentro da ambulância, e não seja ponto de riscos para acidentes.

3.19. Prancha/Maca de resgate e salvamento:

Deverão ser fornecidas (02) duas Prancha/Maca de resgate e salvamento com as seguintes especificações: Trata-se de um sistema de estabilização, imobilização e emergência e transporte de pacientes/vítimas que deverá seguir a descrição a seguir: o sistema será composto de 01 unidade de prancha longa, confeccionada de material totalmente impermeável, plástico ou polietileno, não dobrável, lavável, na cor amarela. Deverá apresentar

cantos e bordas arredondadas, com orifícios oblongos nas bordas para passar os cintos e orifícios para pega de mão. Deverá ser leve, pesando no máximo 7,5Kg. Dimensões aproximadas: 1800 mm x 450 mm. Não conduzir eletricidade, não possuir soldas ou emendas ou reforços metálicos. Possuir flutuação em água. Ser radio transparente (ao raio X) e impermeável. Deverá permitir a imobilização e o transporte adequado de adultos e crianças. Deverá ter no mínimo 30 orifícios, ou seja, orifícios nas extremidades e na parte interna, para permitir a imobilização adequada à criança. Deverão possuir formato retangular as duas extremidades. Deverá possuir em uma das extremidades da prancha, o sistema de acoplamento dos blocos imobilizadores de cabeça, que permita sua regulagem no momento de uso, diretamente na prancha e sem uso de costuras ou velcro, de forma a facilitar a utilização e a higienização adequada. O sistema deverá acompanhar 01 par de blocos para uso adulto e 01 par de blocos para uso infantil, os blocos deverão ser confeccionados de material resistente, impermeável, lavável, livre de tecidos, costuras ou velcros. Deverá possuir orifício central, que abranja a região auricular. E os tamanhos deverão ser diferenciados para uso adulto e para uso infantil. Devera possuir orifícios próprios, diretamente na prancha, para o encaixe dos tirantes de cabeça e de queixo. Tirante da testa: 900 mm de comprimento x 30 mm de largura, confeccionado em alça de polipropileno na cor preta com ajuste através de sistema de velcro, tendo na região central uma almofada confeccionada em etil vinil acetato de 190 mm x 30 mm x 16 mm. Tirante do queixo: 900 mm x 30 mm de largura, confeccionado em alça de polipropileno na cor preta com ajuste através de sistema de velcro, tendo na região central uma abertura 100 mm de comprimento para encaixe do queixo. Estes tirantes proporcionam a imobilização da cabeça e pescoço, impedindo os movimentos de flexão, extensão, rotação e inclinação lateral. Todas as costuras da peça são reforçadas com no mínimo duas passadas sobrepostas, tendo até em alguns pontos quatro passadas, com arremate em sistema de retrocesso. As medidas podem ter variações de 5%. Deverá vir acompanhada de jogos compostos por 03 unidades (01 na cor vermelha, 01 na cor amarela e 01 na cor preta) de cinto confeccionado em polipropileno com fecho de engate rápido na cor preta confeccionado em nylon, nas medidas de 1,60m de comprimento, por 5 cm de largura cada. Deverá vir acondicionada numa capa com locais adequados para acondicionamento do material acima especificado. Parte Externa: confeccionada em tecido de nylon 420, na cor azul (ou verde) e alças de mão de 50 mm de largura na cor azul. Cada prancha longa acompanha três (03) cintos de segurança de nylon nas cores vermelho, amarelo e verde com fivelas nas cores preta em polipropileno resistente com costura em X, de comprimento 1.600 mm e largura de 50 mm; Cinto modelo aranha: confeccionado em fitas de polipropileno na largura de 50 mm. Possui uma fita central na cor preta com comprimento máximo de 1,60m com regulagem do comprimento através de fechos de engate rápido que estão localizados na parte inferior da fita. Na extremidade inferior da fita central deve possuir um

dispositivo confeccionado com fita preta com comprimento máximo de 1,10m com regulagem do comprimento (fechos de engate rápido) de forma que evita que a vitima escorregue pela prancha. Acima deste dispositivo possui uma fita na cor preta fixada perpendicularmente a fita central com comprimento máximo de 1,25m para prender a região do tornozelo com mecanismo de regulagem do comprimento. Na parte intermediária da fita central deve possuir três alças fixadas perpendicularmente a fita central para prender na sequência: as pernas da vitima com fita na cor vermelha com comprimento máximo de 1,80m com regulagem do comprimento, para fixação da região do quadril na fita de cor preta com comprimento máximo de 1,85m com regulagem do comprimento e para fixação do tórax na fita de cor amarela com comprimento máximo de 2,10m com regulagem do comprimento (engate rápido). As fitas perpendiculares devem prender o calcanhar, pernas, quadril, e tórax possuem um mecanismo que faz com que deslizem sobre a fita central para que sejam regulados os pontos de fixação das fitas de acordo com a altura da vitima. Na parte superior da fita central, fixado perpendicularmente, possui uma fita na cor verde musgo com comprimento máximo de 2,45m com regulagem do comprimento (engate rápido) para fixação dos braços. Fixado a esta fita possui duas fitas perpendiculares na cor verde com comprimento máximo de 1,30m com regulagem do comprimento (engate rápido) com a finalidade de prender os ombros da vitima. O acabamento interno é feito em perfil termoplástico de 25 mm x 0,8mm na cor preta. Manual do usuário escrito em português. Caso o licitante não seja o fabricante do objeto, deverá anexar documento assinado e com firma reconhecida, emitido pelo fabricante, autorizando o licitante oferecer o produto e garantir sua entrega e garantia; (carta de solidariedade do fabricante).

3.20. Design Interno e Externo

A distribuição dos móveis e equipamentos no salão de atendimento deverá considerar os seguintes aspectos:

3.20.1 Design Interno

Deve dimensionar o espaço interno da ambulância, visando posicionar, de forma acessível e prática, a maca, bancos, equipamentos e aparelhos a serem utilizados no atendimento às vítimas.

Os materiais fixados na carroceria da ambulância (armários, bancos, maca) deverão ter uma fixação reforçada de maneira que, em caso de acidentes, os mesmos não se soltem.

Paredes: As paredes internas deverão ser revestidas de material lavável e resistente aos processos de limpeza e desinfecção comuns às superfícies hospitalares podendo ser em compensado naval revestido com placas de PRFV (plástico reforçado com fibra de vidro) laminadas, ou PRFV com

espessura mínima de 3mm moldada conforme geometria do veículo ou Acrilonitrila Butadieno Estireno (ABS) com espessura mínima de 3mm e todos materiais devem estar em conformidade com a resolução do Contran Resolução N° 498, de 29 de Julho de 2014. As caixas de rodas se expostas deverão possuir revestimento conforme descrito acima.

As arestas, junções internas, pontos de oxigênio fixados na parede do interior do salão de atendimento deverão ter um sistema de proteção, e deverá ser evitado as formações pontiagudas, a fim de aumentar a segurança e favorecer a limpeza.

Deverá ser evitado o uso de massa siliconizadas ou outras para os acabamentos internos, somente será permitido o uso de adesivo selador de poliuretano monocomponente.

Balaústre: Deverá ter dois pega-mão no teto do salão de atendimento (cor amarela). Ambos posicionados próximos às bordas da maca, sentido traseira-frente do veículo. Confeccionado em alumínio de no mínimo 1 polegada de diâmetro, com 3 pontos de fixação no teto, instalados sobre o eixo longitudinal do compartimento, através de parafusos e com dois sistemas de suporte de soro deslizável, devendo possuir dois ganchos cada para frascos de soro e astes para bomba.

Deve ter dois pega-mão ou balaústres verticais (cor amarela), sendo um junto a porta lateral corrediça e um junto a porta traseira direita, para auxiliar no embarque.

Piso: Deverá ser resistente a tráfego pesado, revestido com material tipo vinil ou similar em cor clara, de alta resistência, lavável, impermeável, antiderrapante mesmo quando molhado. Sua colocação deverá ser feita nos cantos de armários, bancos, paredes e rodapés, de maneira continuada até 10 cm de altura destes para evitar frestas. Sem emendas ou com emendas fundidas com o próprio material, instalado sobre piso de madeira compensado naval, com aproximadamente 15 mm de espessura, ou sobre material de mesma resistência e durabilidade ou superior que o compensado naval. Deverão ser fornecidas proteções em aço inoxidável nos locais de descanso das rodas da maca no piso e nos locais (pára-choque e soleira da porta traseira), onde os pés da maca raspem, para proteção de todos estes elementos.

Janelas: Com vidros translúcidos, opacos ou jateados e corrediços em todas as 3 portas de acesso ao compartimento traseiro, que permitam ventilação e que também possam ser fechadas por dentro, de maneira que não possam ser abertas pela parte externa.

Armários: Conjunto de armários para a guarda de todo o material de emergência utilizado no veículo. Armários com prateleiras internas, laterais em toda sua extensão em um só lado da viatura (lado esquerdo). Deverá ser confeccionado em compensado naval revestido interna e externamente em material impermeável e lavável (fôrmica ou similar).

O projeto dos móveis deve contemplar o seu adequado posicionamento no veículo, visando o máximo aproveitamento de espaço, a fixação dos equipamentos e a assepsia do veículo.

As portas dos armários deverão ser corrediças em policarbonato, bipartidas. Todas as gavetas e portas devem ser dotadas de trinco para impedir a abertura espontânea das mesmas durante o deslocamento do veículo. Os trincos devem ser de fácil acionamento, possibilitando sua abertura com apenas uma leve pressão. As gavetas devem ter limitações de abertura, para impedir que sejam retiradas, acidentalmente, durante sua utilização.

Todas as prateleiras deverão ter batentes frontais, até mesmo nos armários com portas, a fim de dificultar que os materiais caiam quando o veículo estiver em movimento.

O compartimento para guarda dos 2 cilindros de oxigênio e 1 cilindro de ar comprimido, instalados na parte traseira do compartimento do paciente.

Bancada para acomodação dos equipamentos, permitindo a fixação e o acondicionamento adequado dos equipamentos, com batente frontal e lateral de no mínimo 50 mm e borda arredondada.

Os materiais auxiliares confeccionados em metal, tais como: pregos, dobradiças, parafusos e etc., deverão ser protegidos com material antiferrugem. Os puxadores terão que ser embutidos ou semi-embutidos.

Os ANEXOS I-A e I-C demonstram uma orientação a respeito da distribuição interna dos armários, sendo que deverá prevalecer o descritivo deste Termo de Referência com as dimensões descritas abaixo o mais aproximadas possíveis dependendo da disponibilidade do veículo:

I- 01 armário para guarda de materiais com portas corrediças em policarbonato, bipartidas, com batente frontal de 50 mm, medindo 1,00 m de comprimento por 0,40 m de profundidade, com uma altura de 0,375 m;

II- 01 armário para guarda de materiais com divisórias tipo prateleiras, com tirantes em nylon de retenção, para evitar que os materiais ali acomodados caiam durante o deslocamento, com batente frontal de 50 mm. Medindo cada prateleira, 1,00 m de comprimento por 0,40 m de profundidade, com uma altura de 0,375 m;

III- 01 armário tipo bancada para acomodação de equipamentos com batente frontal de 50 mm, para apoio de equipamentos e medicamentos, com 1,60 m de comprimento por 0,40 m de profundidade, com uma altura de 0,75 m;

IV- 02 gavetas localizadas junto à divisória, abaixo do armário com portas corrediças e acima do alojamento da cadeira de rodas.

V- 01 bagageiro superior para materiais leves, com no mínimo 1,50 m de comprimento, 0,40 m de largura, com uma altura de 0,30 m.

3.20.2 Design Externo

A cor da pintura bem como as logomarcas a serem coladas nas ambulâncias são as definidas pelo Ministério da Saúde e encontram-se nos ANEXOS I-B e I-C deste Termo de Referência.

3.21. Demais Equipamentos e Materiais a serem fornecidos com a ambulância

Equipamentos e materiais complementares, que deverão ser fornecidos juntamente com a ambulância, de acordo com o descritivo técnico, a seguir:

3.21.1. Suporte de Segurança

01 Extintor de Pó ABC de 6 kg

03 Cones de segurança para trânsito, com altura entre 700 e 760 mm e base com lados de 400 (+ ou - 20) mm, em plástico, na cor laranja, com faixas refletivas, de acordo com normas da ABNT , alojados na porta traseira do salão.

01 Lanterna portátil: Lanterna à bateria e carregador anexo, portátil, permite 08 horas de uso com alta intensidade, corpo em termoplástico resistente a impacto, com peso máximo de 1,5 quilos, com entrada para 220V ou 110V, bateria recarregável.

3.22. - O preço será considerado completo. No preço ofertado deverão estar incluídos, não só a remuneração e lucro da Contratada, como também todos os gastos necessários à completa e total execução do objeto, inclusive os custos com fretes e deslocamentos ao Cisdeste para a entrega do objeto.

4 - DA DOTAÇÃO ORÇAMENTÁRIA

4.1 - As despesas, decorrentes desta licitação, correrão á conta dos orçamentos do exercício de 2021 e dos anos subsequentes, comprometida por conta da Dotação Orçamentária existente nos Programas de Trabalho.

5. DA HABILITAÇÃO TÉCNICA DAS LICITANTES (Qualificação Técnica)

5.1 Para fins de comprovação da capacidade técnica as licitantes deverão apresentar:

5.1.1 Atestado de Capacidade Técnica, fornecido por pessoa jurídica de direito público ou privado, declarando ter a licitante realizado ou estar realizando fornecimento pertinente e compatível em características,

natureza, volume, quantidade, prazos e outros dados característicos com o objeto deste Termo de Referência, de forma satisfatória;

5.2.1 Certificado de Garantia expedido pela Montadora, quando esta não for a Transformadora do Veículo, comprovando que a transformação é devidamente homologada pela Engenharia da Montadora, não alterando a garantia do veículo solicitada no descritivo, conforme modelo anexo V.

6 - PRAZO DE ENTREGA

6.1 - O prazo de entrega do objeto será de 100 (cem) dias e começará a fluir a partir do 1º (primeiro) dia útil seguinte ao do recebimento do ofício de Autorização de Fornecimento, que será emitido após aprovação da licitação e autorização pela autoridade competente.

7 - DAS CONDIÇÕES DE PAGAMENTO

7.1 - A licitante contratada deverá apresentar a documentação para a cobrança respectiva ao **Departamento de compras**, até o 5º (quinto) dia útil posterior à data final do período de adimplemento da obrigação.

7.2 - Os documentos fiscais de cobrança deverão ser emitidos contra o **CONSÓRCIO INTERMUNICIPAL DE SAÚDE PARA GERENCIAMENTO DA REDE DE URGÊNCIA E EMERGÊNCIA DA MACRO SUDESTE – CISDESTE**, CNPJ nº 17.813.026/0001-51, situado na Rua Coronel Vidal, 800, São Dimas – Juiz de Fora – MG.

7.3 - O pagamento será efetuado pelo CISDESTE, após vistoria e liberação do objeto pelo Setor Competente, em até 10 (dez) dias úteis após a apresentação da nota fiscal;

7.4 - Na hipótese de o documento de cobrança apresentar erros, fica suspenso o prazo para pagamento, prosseguindo-se a contagem somente após a apresentação da nova documentação isenta de erros.

7.5 - Se, quando da efetivação do pagamento, os documentos comprobatórios de situação regular em relação à Fazenda Federal, ao INSS, FGTS e Trabalhista apresentados em atendimento às exigências de habilitação, estiverem com a validade expirada, o pagamento ficará retido até a apresentação de novos documentos dentro do prazo de validade.

8 - LOCAL DE ENTREGA

8.1 - O objeto licitado deverá ser entregue na sede do Cisdeste localizado na Rua Coronel Vidal, 800, São Dimas – Juiz de Fora – MG, sem ônus para o

mesmo, cabendo ao responsável pelos setores requisitantes conferi-los e lavrar Termo de Recebimento Provisório, para efeito de posterior verificação da conformidade do mesmo com as exigências do edital.

9 - DO RECEBIMENTO DO OBJETO

9.1 - O recebimento provisório do objeto será efetuado pelo requisitante nos termos do art. 73, inciso II, alínea *a*, da Lei Federal nº 8.666/93.

9.2 - O recebimento definitivo do objeto será efetuado pelo requisitante, depois de verificada a conformidade das especificações técnicas com aquelas contratadas e consignadas no TERMO DE REFERÊNCIA – ANEXO II deste edital.

9.3 - O aceite/aprovação do objeto pelo **CISDESTE** não exclui a responsabilidade civil do fornecedor por vício de quantidade e/ou qualidade ou disparidades com as especificações estabelecidas no **TERMO DE REFERÊNCIA – ANEXO II** deste edital.

10 - OBRIGAÇÕES E RESPONSABILIDADES

10.1 - DA CONTRATADA

10.1.1 - Entregar o produto no local de entrega previsto neste Termo.

10.1.2 - Cumprir todas as demais obrigações impostas pelo edital e seus anexos.

10.1.3 - Promover por sua conta, através de seguros, a cobertura dos riscos a que se julgar exposta, em vista das responsabilidades que lhe cabem na execução do objeto do edital.

10.1.4 - Aceitar os acréscimos ou supressões do objeto do edital nos limites fixados no art. 65, §§ 1º e 2º, da Lei Federal nº 8.666/93.

10.1.5 - Credenciar junto ao CISDESTE funcionário que atenderá as requisições dos produtos objeto do edital.

10.1.6 - No momento da entrega do veículo, a licitante vencedora deverá fornecer a Nota Fiscal em nome do CISDESTE, manual do veículo e manutenção com tradução em Língua Portuguesa e chave reserva.

10.1.7 - Todas as despesas necessárias para efetuar o reparo, correção, remoção ou substituição das peças ou equipamentos em que se verificarem

vícios, defeitos ou incorreções, durante a garantia, ficarão a cargo da CONTRATADA.

10.1.8 - A CONTRATADA deve possuir assistência técnica autorizada em todo o território nacional para atender a garantia prevista.

10.1.9 - **O prazo de garantia mínimo será de 12 meses**, contados da data da entrega, cobrindo todas as obrigações praticadas no mercado, excluindo-se da garantia apenas a reposição de peças e insumos cuja necessidade decorra de desgaste natural, tais como: combustível, fluidos e lubrificantes, pneus, pastilhas de freio, paletas de limpadores de parabrisa, sem ônus para o CISDESTE, a serem realizadas necessariamente na rede autorizada mais próxima.

10.1.10 - A garantia deverá ser sem limite de quilometragem e com cobertura nacional, sendo que, todos os equipamentos, acessórios(itens de série e opcionais) e peças, deverão ser originais de fábrica.

11.2 – DA CONTRATANTE

11.2.1 – Prestar a toda e qualquer informação a licitante vencedora, por esta solicitada, necessária à perfeita execução do Contrato;

11.2.2 – Efetuar o pagamento à contratada no prazo avençado, após a entrega da Nota Fiscal.

11.2.3 - Providenciar o licenciamento e o emplacamento do veículo no prazo legal.

12 - FISCALIZAÇÃO E GERENCIAMENTO DA CONTRATAÇÃO

12.1 – O gerenciamento e a fiscalização da contratação decorrente do edital, caberá ao responsável pelo Gerente de Logística e/ou Coordenador de Frota, que determinará o que for necessário para regularização de faltas ou defeitos, nos termos do art. 67 da Lei Federal nº 8.666/93 e, na sua falta ou impedimento, ao seu substituto.

12.2 - Ficam reservados a fiscalização do contrato o direito e a autoridade para resolver todo e qualquer caso singular, omissos ou duvidosos não previstos no processo administrativo e tudo o mais que se relacione com o objeto licitado, desde que não acarrete ônus para o CISDESTE ou modificação da contratação.

12.3 - As decisões que ultrapassarem a competência do Gestor do Contrato deverão ser solicitadas formalmente pela contratada à autoridade

administrativa imediatamente superior ao Gestor, através dele, em tempo hábil para a adoção de medidas convenientes.

12.4 - A contratada deverá aceitar, antecipadamente, todos os métodos de inspeção, verificação e controle a serem adotados pela gestão e fiscalização, obrigando-se a fornecer todos os dados, elementos, explicações, esclarecimentos, soluções e comunicações necessárias ao desenvolvimento de suas atividades.

12.5 - A existência e a atuação da gestão e da fiscalização em nada restringem a responsabilidade única, integral e exclusiva da contratada, no que concerne ao objeto da contratação, às implicações próximas e remotas perante o CISDESTE ou perante terceiros, do mesmo modo que a ocorrência de irregularidades decorrentes da execução contratual não implicará corresponsabilidade do **CISDESTE** ou de seus prepostos, devendo, ainda, a **CONTRATADA**, sem prejuízo das penalidades previstas, proceder ao ressarcimento imediato ao **CISDESTE** dos prejuízos apurados e imputados a falhas em suas atividades.

13 - DAS SANÇÕES ADMINISTRATIVAS

13.1 - No caso de descumprimento total ou parcial das condições deste edital, o CISDESTE, sem prejuízo das perdas e danos e das multas cabíveis, nos termos da lei civil, aplicará à contratada, conforme o caso, as penalidades previstas nos art. 86, 87 e 88 da Lei Federal nº 8.666/93, bem como, no que couberem, em especial, as seguintes sanções:

13.1.1 - multa moratória de 1% (um por cento) ao dia, por dia útil que exceder o prazo de entrega, sobre o valor do saldo não atendido, respeitados os limites da lei civil;

13.1.2 - multa administrativa de até 20% (vinte por cento) sobre o valor total da contratação, nas demais hipóteses de inadimplemento ou infração de qualquer natureza, seja contratual ou legal.

13.2 - As multas moratórias e administrativas poderão ser aplicadas cumulativamente ou individualmente, não impedindo que o CISDESTE rescinda unilateralmente o contrato e aplique as demais sanções legais cabíveis.

13.3 - As multas administrativas e moratórias aplicadas serão descontadas dos pagamentos eventualmente devidos pelo Cisdeste à contratada ou, ainda, quando for o caso, cobrada judicialmente, em consonância com os parágrafos 2º e 3º do art. 86 da Lei Federal nº 8.666/93.

13.4 - A aplicação de multas não elidirá, em face do descumprimento do pactuado, o direito do CISDESTE de rescindir de pleno direito o contrato, independente de ação, notificação ou interpelação judicial ou extrajudicial, sem prejuízo das demais cominações legais e contratuais cabíveis, assegurados o contraditório e a ampla defesa.

13.5 - A licitante que não retirar a nota de empenho dentro do prazo de validade da sua proposta, deixar de entregar a documentação exigida para a contratação, apresentar documentação falsa exigida para o certame, retardar a execução, descumprir, injustificadamente, qualquer cláusula editalícia, comportar-se de modo inidôneo ou cometer fraude fiscal poderá, nos termos do art. 7º da Lei Federal nº 10.520/02, ser impedida de contratar com a Administração Pública pelo prazo de até 5 (cinco) anos, sem prejuízo da aplicação das demais cominações legais, tudo proporcionalmente ao grau de culpabilidade da conduta apenada.

13.6 - As multas administrativas e moratórias aplicadas serão descontadas da garantia prestada pela contratada e, caso a multa aplicada seja de valor superior ao valor da garantia prestada, além da perda desta, responderá a contratada pela sua diferença, a qual será descontada dos pagamentos eventualmente devidos pelo Cisdeste ou, ainda, quando for o caso, cobrada judicialmente, em consonância com os parágrafos 2º e 3º do artigo 86 da Lei Federal nº 8.666/93.

14- DA VIGÊNCIA, DO FORNECIMENTO E DAS CONDIÇÕES GERAIS PARA CONTRATAÇÃO:

14.1 – O prazo de vigência da Ata de Registro de Preço será de 06 (seis) meses, podendo ser prorrogado.

14.2 – Durante a vigência da ata de registro de preço, poderá ser celebrado contrato, respeitando o saldo existente, ficando a vigência vinculada ao respectivo exercício financeiro.

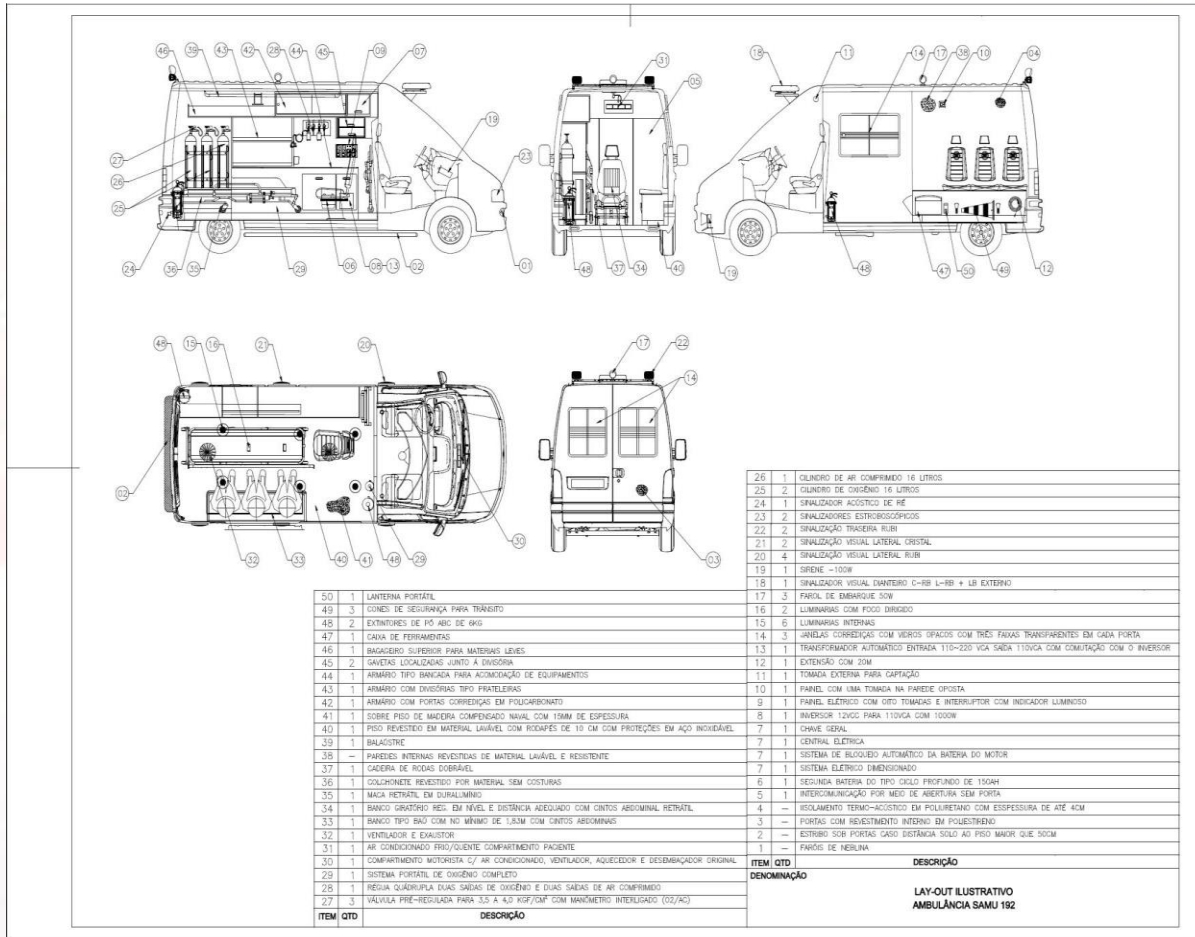
ANEXO I-A Da Padronização Visual:
LAYOUT INTERNO DA AMBULÂNCIA - SAMU 192

ANEXO I-B LAYOUT EXTERNO DA AMBULÂNCIA – SAMU 192

VEÍCULOS | UNIDADE MÓVEL

• Todas as dimensões aqui presentes são aproximadas e foram tomadas em função de “X”.

“X” corresponde à altura do veículo, exceto as suas rodas.

• Solicite sempre os arquivos digitais dos elementos presentes nessa programação visual para plotagem das películas adesivas.

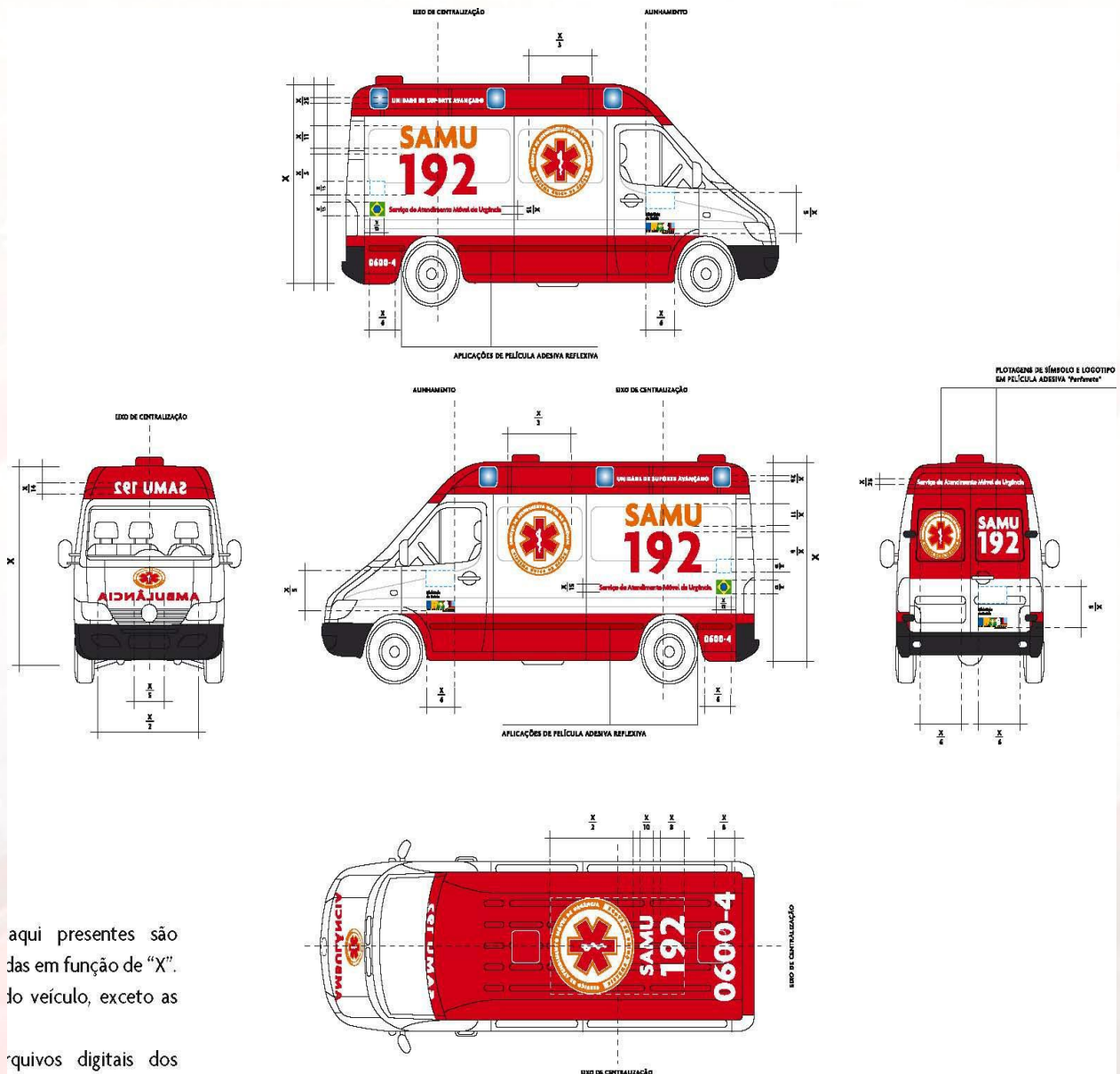

aqui presentes são
das em função de “X”.
do veículo, exceto as
arquivos digitais dos

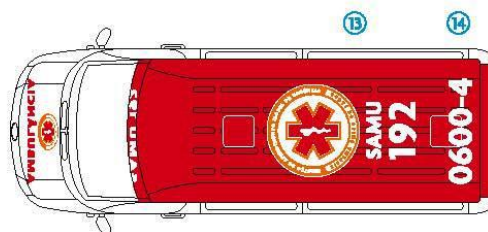

1. Espaço reservado para aplicação da bandeira do Estado ou do município.
2. Em caso de presença de luzes laterais, o texto “UNIDADE DE SUPORTE BÁSICO E/OU AVANÇADO” deve ser aplicado entre as mesmas, na posição indicada.
3. Se não houver janela lateral, o símbolo SAMU 192 deverá ser aplicado na lateral direita.
4. Espaço destinado à marca da prefeitura do município (esta deverá sempre estar contida na área correspondente ao retângulo tracejado e nunca deverá exceder na largura a marca do Governo Federal).
5. O logotipo SAMU 192 deverá ser aplicado invertido abaixo do Giroflex.
6. A palavra “AMBULÂNCIA” também deverá aparecer invertida no capô do veículo.

7. O símbolo SAMU 192 sempre aparecerá na lateral esquerda da ambulância.
8. Centralizar o texto entre as duas últimas luzes laterais.
9. Quando necessário, o prefixo de identificação do veículo deve ser aplicado nessa área.
10. Sobre as portas traseiras deve constar o texto “Serviço de Atendimento Móvel de Urgência”.
11. O símbolo e o logotipo SAMU 192 deverão ser impressos em película adesiva tipo “Perfurate”.
12. Espaço destinado à marca do CISDESTE
13. A marca SAMU 192 deverá sempre ser aplicada na parte superior do veículo.
14. O prefixo de identificação do veículo deve ser aplicado, se necessário, também na parte superior da ambulância.

Especificações dos Adesivos:

- 1- Adesivos com a logotipo do CISDESTE: Adesivos com a logotipo do CISDESTE, em letra normal, tipo caixa alta, com escrito na cor vermelho e fundo branco, com tamanho geral em: 21 cm de altura por 45 cm de comprimento nas laterais do veículo e porta traseira



- 2- Adesivo vinil invertido escrito na cor branco SAMU 192 para frente do veículo: Adesivo vinil invertido escrito na cor branco SAMU 192 para frente do veículo – abaixo do giroflex medindo 70x11 cm
- 3- Adesivo vinil refletivo invertido na cor vermelho com a descrição AMBULÂNCIA: Adesivo vinil refletivo invertido na cor vermelho com a descrição AMBULÂNCIA para o capô medindo 72x12 cm
- 4- Adesivo vinil refletivo símbolo- descrição Serviço de Atendimento Móvel de Urgência: Adesivo vinil refletivo símbolo- descrição Serviço de Atendimento Móvel de Urgência parte superior na cor branco e fundo laranja e na parte inferior descrição Sistema Único de Saúde na cor laranja e fundo branco, símbolo interno na cor vermelho com fundo branco e borda laranja, e toda borda do círculo do símbolo laranja para o capô e porta traseira medindo 40x40cm

- 5- Adesivo vinil refletivo –SAMU 192: Adesivo vinil refletivo –SAMU 192 para a laterais do veículo medindo 82x66 cm (SAMU na cor laranja e 192 na cor vermelho)
- 6- Adesivo vinil refletivo SERVIÇO DE ATENDIMENTO MÓVEL DE URGÊNCIA: Adesivo vinil refletivo SERVIÇO DE ATENDIMENTO MÓVEL DE URGÊNCIA na cor vermelho medindo 100x5 cm para as laterais do veículo
- 7- Adesivo vinil refletivo BANDEIRA DO BRASIL: Adesivo vinil refletivo BANDEIRA DO BRASIL medindo 127x12 cm
- 8- Adesivo vinil refletivo símbolo- descrição Serviço de Atendimento Móvel de Urgência: Adesivo vinil refletivo símbolo- descrição Serviço de Atendimento Móvel de Urgência parte superior na cor branco e fundo laranja e na parte inferior descrição Sistema Único de Saúde na cor laranja e fundo branco, símbolo interno na cor vermelho com fundo branco e borda laranja, e toda borda do círculo do símbolo laranja para as laterais do veículo medindo 60x60cm
- 9- Adesivo vinil refletivo SERVIÇO DE ATENDIMENTO MÓVEL DE URGÊNCIA: Adesivo vinil refletivo SERVIÇO DE ATENDIMENTO MÓVEL DE URGÊNCIA na cor vermelho medindo 110x6 cm para a parte superior traseira
- 10- Adesivo vinil refletivo –SAMU 192: Adesivo vinil refletivo –SAMU 192 para o vidro traseira do veículo medindo 35x30 cm (SAMU na cor laranja e 192 na cor vermelho)
- 11- Adesivo vinil refletivo com a descrição: UNIDADE DE SUPORTE BÁSICO: COLOCAR EM 19 VEÍCULOS - Adesivo vinil refletivo com a Descrição Unidade DE SUPORTE BÁSICO na cor branco para as laterais superiores do veículo medindo 95x6 cm
- 12- Adesivo vinil refletivo com a descrição UNIDADE DE SUPORTE AVANÇADO: COLOCAR EM 04 VEÍCULOS: Adesivo vinil refletivo com a Descrição Unidade DE SUPORTE AVANÇADO na cor branco para as laterais superiores do veículo medindo 95x6 cm

ANEXO I-C IMAGENS FOTOS EXTERNA E INTERNA DA AMBULÂNCIA













**ANEXO II
PROPOSTA COMERCIAL**

MODELO DE PROPOSTA COMERCIAL READEQUADA

**PROCESSO LICITATÓRIO Nº 102/2021 PREGÃO ELETRÔNICO Nº
026/2021**

Razão Social:			
Logradouro:		N.º	Bairro:
Cidade:	UF: MG	CEP:	Tel.:
CNPJ:	Inscrição Estadual:		
Dados para Pagamento	Banco:	N/º da Conta:	Agência:

Nº Item	Descrição	Marca/Modelo	Und.	Qtd.	Valor unit.	Valor total

Declaro ter tomado conhecimento do instrumento convocatório relativo à licitação em referência, estar ciente dos critérios de julgamento do certame e da forma de pagamento estabelecidos para remunerar a execução do objeto licitado.

ASSINATURA E CARIMBO CNPJ

ANEXO III

MINUTA DE ATA DE REGISTRO DE PREÇO

ATA DE REGISTRO DE PREÇO Nº __/____

O CONSÓRCIO INTERMUNICIPAL DE SAÚDE PARA GERENCIAMENTO DA REDE DE URGÊNCIA E EMERGÊNCIA DA MACRO SUDESTE – CISDESTE, CNPJ nº 17.813.026/0001-51, situado na Rua Coronel Vidal, 800, São Dimas – Juiz de Fora – MG, representada neste ato pelo seu Presidente, Exmo. Sr. Edson Teixeira Filho, CPF sob o nº 057.537.166-87 e RG nº 123.777 PC/MG, e de ora em diante denominada simplesmente **CISDESTE**, a seguir denominado(a) CONTRATADO(A), resolvem firmar a presente Ata de Registro de Preço, com fundamento no **Processo Administrativo nº 102/2021 Pregão Eletrônico nº 026/2021**, que se regerá pelas normas da Lei Federal nº 8.666, de 21 de junho de 1.993 e suas alterações posteriores e Lei Federal nº 10.520, de 17 de julho de 2002, Decreto nº 10.024/19, aplicando-se a este instrumento suas disposições irrestrita e incondicionalmente, bem como pelas cláusulas e condições seguintes:

CLÁUSULA PRIMEIRA: DO OBJETO

a) Constitui objeto do presente instrumento o **REGISTRO DE PREÇO VISANDO A AQUISIÇÃO DE 30 (TRINTA) VEÍCULOS TIPO FURGÃO 0 (ZERO) KM, CARROCERIA EM AÇO E ORIGINAL DE FÁBRICA, LONGO, TETO ALTO, AIR BAG PARA OS 2 OCUPANTES DA CABINE, FREIO COM SISTEMA ANTI-BLOQUEIO (ABS) NAS QUATROS RODAS, COM TRACÇÃO TRASEIRA, MODELO DO ANO DA CONTRATAÇÃO OU DO ANO POSTERIOR, ADAPTADO PARA AMBULÂNCIA DE SUPORTE BÁSICO OU AVANÇADO DE VIDA, PADRÃO SAMU 192, COM CAPACIDADE VOLUMÉTRICA NÃO INFERIOR A 10,5 (DEZ E MEIO) METROS CÚBICOS NO TOTAL, COM PORTA LATERAL DESLIZANTE E PORTAS TRASEIRAS para compor a frota de ambulâncias do CONSÓRCIO INTERMUNICIPAL DE SAÚDE PARA GERENCIAMENTO DA REDE DE URGÊNCIA E EMERGÊNCIA DA MACRO SUDESTE –CISDESTE**, nos termos e condições especificadas no Termo de Referência - Anexo I do Edital, parte integrante e inseparável desta Ata.

b) Integram esta Ata, como se nele estivessem transcritos, o Termo de Referência - Anexo I do Edital e a Proposta Comercial apresentada pela CONTRATADA, ambos constantes deste Processo de Pregão.

CLÁUSULA SEGUNDA: VIGÊNCIA

O prazo de vigência desta Ata de Registro de Preço será de **06 meses**, contados a partir da assinatura, podendo ser prorrogado.

CLÁUSULA TERCEIRA: DAS OBRIGAÇÕES DO CONTRATANTE

As obrigações do contratante estão previstas no Termo de Referência.

CLÁUSULA QUARTA: DAS OBRIGAÇÕES DA CONTRATADA

Constituem obrigações da CONTRATADA:

- a) Entregar os produtos em perfeitas condições, conforme especificações, prazo e local constantes no Termo de Referência - Anexo I do Edital, acompanhado da respectiva nota fiscal, na qual constarão as indicações referentes a: marca, fabricante, modelo, procedência e prazo de garantia ou validade;
- b) Manter, durante a vigência da Ata de Registro de Preço, em compatibilidade com as obrigações assumidas, todas as condições de habilitação ou de qualificação exigidas na licitação, devendo comunicar ao Consórcio, de imediato, qualquer alteração que possa comprometer a continuidade da contratação, bem como substituir os documentos com prazo de validade expirado;
- c) Cumprir com as demais obrigações exigidas no Termo de Referência - Anexo I do Edital, parte integrante e inseparável desta Ata.

CLÁUSULA QUINTA: DA DOTAÇÃO ORÇAMENTÁRIA

A emissão da Nota de Empenho ficará a cargo da Contabilidade, devendo constar na mesma o número do Processo Licitatório e/ou número da ata de registro de preços.

O Setor de Compras solicitará à Contabilidade a emissão da nota de empenho que deverá conter a autorização do Ordenador de despesa.

CLÁUSULA SEXTA: DO VALOR DA ATA DE REGISTRO DE PREÇO

O preço registrado, as especificações do objeto, a quantidade e as demais condições ofertadas na(s) proposta(s) são as que seguem:

Item	Descrição	Marca	Unid.	Quant.	Vlr. Unit.	Vlr. Total
------	-----------	-------	-------	--------	------------	------------

O valor total da Ata de Registro de Preço é de R\$ _____, conforme proposta da contratada, parte integrante e inseparável deste instrumento.

CLÁUSULA SÉTIMA: DA EXECUÇÃO

A Ata de Registro de Preço deverá ser executada fielmente, de acordo com as cláusulas avençadas, nos termos do Termo de Referência - Anexo I do Edital, da presente Ata e da legislação vigente, respondendo o inadimplente pelas consequências da inexecução total ou parcial.

CLÁUSULA OITAVA: DA RESPONSABILIDADE

O fornecedor é responsável por danos causados ao CONTRATANTE ou a terceiros, decorrentes de culpa ou dolo na execução da Ata de Registro de Preço, nos termos do Termo de Referência - Anexo I do Edital.

CLÁUSULA NONA: CONDIÇÕES DE PAGAMENTO

O PAGAMENTO será efetuado conforme condições previstas no Termo de Referência - Anexo I do Edital.

CLÁUSULA DÉCIMA: DA REVISÃO E DO CANCELAMENTO

A Administração realizará pesquisa de mercado periodicamente, em intervalos não superiores a 180 (cento e oitenta) dias, a fim de verificar a vantajosidade dos preços registrados nesta Ata.

Parágrafo Primeiro - Os preços registrados poderão ser revistos em decorrência de eventual redução dos preços praticados no mercado ou de fato que eleve o custo do objeto registrado, cabendo à Administração promover as negociações junto ao(s) fornecedor(es).

Parágrafo Segundo - Quando o preço registrado tornar-se superior ao preço praticado no mercado por motivo superveniente, a Administração convocará o(s) fornecedor(es) para negociar(em) a redução dos preços aos valores praticados pelo mercado.

Parágrafo Terceiro - O fornecedor que não aceitar reduzir seu preço ao valor praticado pelo mercado será liberado do compromisso assumido, sem aplicação de penalidade.

Parágrafo Quarto - A ordem de classificação dos fornecedores que aceitarem reduzir seus preços aos valores de mercado observará a classificação original.

Parágrafo Quinto - Quando o preço de mercado tornar-se superior aos preços registrados e o fornecedor não puder cumprir o compromisso, o órgão gerenciador poderá:

- a - liberar o fornecedor do compromisso assumido, caso a comunicação ocorra antes do pedido de fornecimento, e sem aplicação da penalidade se confirmada a veracidade dos motivos e comprovantes apresentados; e
- b - convocar os demais fornecedores para assegurar igual oportunidade de negociação.

Parágrafo Sexto - Não havendo êxito nas negociações, o órgão gerenciador deverá proceder à revogação desta ata de registro de preços, adotando as medidas cabíveis para obtenção da contratação mais vantajosa.

Parágrafo Sétimo - O registro do fornecedor será cancelado quando:

- a - descumprir as condições da ata de registro de preços;
- b - não retirar a nota de empenho ou instrumento equivalente no prazo estabelecido pela Administração, sem justificativa aceitável;
- c - não aceitar reduzir o seu preço registrado, na hipótese deste se tornar superior àqueles praticados no mercado; ou
- d - sofrer sanção prevista nos incisos III ou IV do caput do art. 87 da Lei nº 8.666, de 1993, ou no art. 7º da Lei nº 10.520, de 2002.

Parágrafo Oitavo - O cancelamento de registros nas hipóteses previstas nos incisos a, b e d do §7º será formalizado por despacho do órgão gerenciador, assegurado o contraditório e a ampla defesa.

Parágrafo Nono - O cancelamento do registro de preços poderá ocorrer por fato superveniente, decorrente de caso fortuito ou força maior, que prejudique o cumprimento da ata, devidamente comprovados e justificados:

- a - por razão de interesse público; ou
- b - a pedido do fornecedor.

CLÁUSULA DÉCIMA PRIMEIRA: DAS SANÇÕES ADMINISTRATIVAS E DEMAIS PENALIDADES

A inexecução total ou parcial, execução imperfeita, mora na execução ou qualquer inadimplemento ou infração contratual, sujeita a CONTRATADA, sem prejuízo da responsabilidade civil ou criminal que couber assegurado o contraditório e a prévia e ampla defesa, as seguintes penalidades, observado o item 11 do Termo de Referência:

- a) advertência;
- b) multa sobre o valor da Ata de Registro de Preço conforme constante no Termo de Referência - Anexo I do Edital, aplicada de acordo com a gravidade da infração. Nas reincidências específicas, a multa corresponderá ao dobro do valor da que tiver sido inicialmente imposta.
- c) Suspensão temporária do direito de licitar e impedimento de contratar com o CISDESTE;
- d) Declaração de inidoneidade para licitar e contratar com a Administração Pública.

CLÁUSULA DÉCIMA SEGUNDA: DO RECURSO AO JUDICIÁRIO

As importâncias decorrentes de quaisquer penalidades impostas à CONTRATADA, inclusive as perdas e danos ou prejuízos que a execução do contrato tenha acarretado, quando superiores à garantia prestada ou aos créditos que a CONTRATADA tenha em face da CONTRATANTE, que não comportarem cobrança amigável, serão cobrados judicialmente.

CLÁUSULA DÉCIMA TERCEIRA: DA CESSÃO OU TRANSFERÊNCIA

A presente Ata não poderá ser objeto de cessão ou transferência no todo ou em parte, a não ser com prévio e expresse consentimento do CONTRATANTE e sempre mediante instrumento próprio, devidamente motivado.

Parágrafo Primeiro - O cessionário ficará sub-rogado em todos os direitos e obrigações do cedente e deverá atender ao todos os requisitos de habilitação estabelecidos nesta Ata e legislação específica.

CLÁUSULA DÉCIMA QUARTA: DA GARANTIA DE EXECUÇÃO DO CONTRATO

A CONTRATADA deverá apresentar à Administração do CISDESTE, no prazo máximo de 10 (dez) dias úteis, contado da data de entrega do protocolo da via assinada do contrato decorrente da Ata de Registro de Preços, comprovante de prestação de garantia de 5% (cinco por cento) sobre o valor total do contrato, mediante a opção por uma das seguintes modalidades:

- 1.1. caução em dinheiro ou títulos da dívida pública;
 - 1.1.1. A garantia em apreço, quando em dinheiro, deverá ser efetuada em conta específica, com correção monetária, em favor do Cisdeste.
- 1.2. Seguro-garantia, modalidade “Seguro-garantia do Construtor, do Fornecedor e do Prestador de Serviço”; ou
- 1.3. Fiança bancária.
2. A inobservância do prazo fixado para apresentação da garantia acarretará a aplicação de multa de 0,2% (dois décimos por cento) do valor do contrato por dia de atraso, até o máximo de 5% (cinco por cento).
3. O atraso superior a 25 (vinte e cinco) dias autoriza a Administração a promover a retenção dos pagamentos devidos à CONTRATADA, até o limite de 5% (cinco por cento) do valor anual do contrato, a título de garantia.
 - 3.1. A retenção efetuada com base no item 3 desta cláusula não gera direito a nenhum tipo de compensação financeira à CONTRATADA.
 - 3.2. A CONTRATADA, a qualquer tempo, poderá substituir a retenção efetuada com base no item 3 desta cláusula por quaisquer das modalidades

de garantia, caução em dinheiro ou títulos da dívida pública, seguro-garantia ou fiança bancária.

CLÁUSULA DÉCIMA QUINTA: DO FORO DE ELEIÇÃO

As partes elegem o foro de Juiz de Fora, como único competente para dirimir quaisquer ações oriundas desta Ata.

E, por haverem assim pactuado, assinam, este instrumento na presença de duas testemunhas abaixo.

Local/Data

Edson Teixeira Filho
Presidente do Consórcio

Nome do Representante Legal
Contratada

TESTEMUNHAS

1-)Ass.: _____ 2-)Ass.: _____

Nome: _____ Nome: _____

CPF: _____ CPF: _____

ANEXO IV

MINUTA DE CONTRATO

CONTRATO N° _____/2021

**CONTRATO QUE ENTRE SI
CELEBRAM O CISDESTE E A
EMPRESA _____,
VISANDO À AQUISIÇÃO DE
VEÍCULOS.**

CONTRATANTE: CONSÓRCIO INTERMUNICIPAL DE SAÚDE PARA GERENCIAMENTO DA REDE DE URGÊNCIA E EMERGÊNCIA DA MACRO SUDESTE – CISDESTE, CNPJ n° 17.813.026/0001-51, situado na Rua Coronel Vidal, 800, São Dimas – Juiz de Fora – MG, representada neste ato pelo seu Presidente, Exmo. Sr. Edson Teixeira Filho, CPF sob o n° 057.537.166-87 e RG n° 123.777 PC/MG

CONTRATADA: _____, inscrito no CNPJ (MF) sob o n.º _____, estabelecida [inserir endereço completo], representada pelo seu [inserir cargo], Senhor(a) [inserir nome completo], portador(a) da Cédula de Identidade n.º _____ [inserir número e órgão expedidor/unidade da federação] e CPF (MF) n.º _____.

As CONTRATANTES têm entre si justo e avençado, e celebram o presente contrato, decorrente da Ata de Registro de Preço n°_____/2021, com fundamento no **Processo Administrativo n° 102/2021, Pregão Eletrônico n°026/2021**, mediante as cláusulas e condições que se seguem:

CLÁUSULA PRIMEIRA: DO OBJETO

REGISTRO DE PREÇO VISANDO A AQUISIÇÃO DE 30 (TRINTA) VEÍCULOS TIPO FURGÃO 0 (ZERO) KM, CARROCERIA EM AÇO E ORIGINAL DE FÁBRICA, LONGO, TETO ALTO, AIR BAG PARA OS 2 OCUPANTES DA CABINE, FREIO COM SISTEMA ANTI-BLOQUEIO (ABS) NAS QUATROS RODAS, COM TRACÇÃO TRASEIRA, MODELO DO ANO DA CONTRATAÇÃO OU DO ANO POSTERIOR, ADAPTADO PARA AMBULÂNCIA DE SUPORTE BÁSICO OU AVANÇADO DE VIDA, PADRÃO

SAMU 192, COM CAPACIDADE VOLUMÉTRICA NÃO INFERIOR A 10,5 (DEZ E MEIO) METROS CÚBICOS NO TOTAL, COM PORTA LATERAL DESLIZANTE E PORTAS TRASEIRAS para compor a frota de ambulâncias do CONSÓRCIO INTERMUNICIPAL DE SAÚDE PARA GERENCIAMENTO DA REDE DE URGÊNCIA E EMERGÊNCIA DA MACRO SUDESTE – CISDESTE, conforme condições e especificações contidas no TERMO DE REFERÊNCIA - Anexo I do Edital do Pregão Eletrônico 026/2021, que passa a fazer parte integrante deste contrato, para todos os efeitos.

CLÁUSULA SEGUNDA: DOS PREÇOS

O valor e as quantidades para aquisição dos produtos decorrentes deste contrato estão apresentados no quadro abaixo:

Nº Item	Descrição	Und.	Qtd.	Marca/Mo delo	Valor Unit.	Valor Total

CLÁUSULA TERCEIRA - DO VALOR

O valor total deste contrato é de R\$ _____ (_____).

Parágrafo Único - Já estão incluídas no preço total todas as despesas de frete, impostos, transporte, mão-de-obra e demais encargos indispensáveis ao perfeito cumprimento das obrigações decorrentes deste contrato.

CLÁUSULA QUARTA - DO CONTROLE E DA ALTERAÇÃO DE PREÇOS

Durante a sua vigência, os preços serão fixos e irrevogáveis, exceto nas hipóteses, devidamente comprovadas, de quebra do equilíbrio econômico-financeiro, situação prevista na alínea “d” do inciso II do art. 65 da Lei nº 8.666/93 ou de redução dos preços praticados no mercado.

CLÁUSULA QUINTA: DA DOTAÇÃO ORÇAMENTÁRIA

As despesas com a execução do presente contrato correrão à conta da seguinte dotação orçamentária, para o corrente exercício de 20XX assim classificados:

XXXXXXXXXXXXXXXXXXXXXXXXXXXX

CLÁUSULA SEXTA - DA VIGÊNCIA

O prazo de vigência da contratação será de xxxxxxxx meses, contados a partir da assinatura do contrato.

CLÁUSULA SÉTIMA: DO LOCAL E PRAZO DE ENTREGA

Subcláusula primeira - O prazo de entrega do objeto será de 100 (cem) dias e começará a fluir a partir do 1º (primeiro) dia útil seguinte ao do recebimento do ofício de Autorização de Fornecimento, que será emitido após aprovação da licitação e autorização pela autoridade competente.

Subcláusula segunda - O objeto licitado deverá ser entregue na sede do Cisdeste localizado na Rua Coronel Vidal, 800, São Dimas – Juiz de Fora – MG, sem ônus para o mesmo, cabendo ao responsável pelos setores requisitantes conferi-los e lavrar Termo de Recebimento Provisório, para efeito de posterior verificação da conformidade do mesmo com as exigências do edital.

CLÁUSULA OITAVA – DAS CONDIÇÕES DE PAGAMENTO

Subcláusula primeira - A licitante contratada deverá apresentar a documentação para a cobrança respectiva ao **Departamento de compras**, até o 5º (quinto) dia útil posterior à data final do período de adimplemento da obrigação.

Subcláusula segunda - Os documentos fiscais de cobrança deverão ser emitidos contra o **CONSÓRCIO INTERMUNICIPAL DE SAÚDE PARA GERENCIAMENTO DA REDE DE URGÊNCIA E EMERGÊNCIA DA MACRO SUDESTE – CISDESTE**, CNPJ nº 17.813.026/0001-51, situado na Rua Coronel Vidal, 800, São Dimas – Juiz de Fora – MG.

Subcláusula terceira - O pagamento será efetuado pelo CISDESTE, após vistoria e liberação do objeto pelo Setor Competente, em até 10 (dez) dias úteis após a apresentação da nota fiscal;

Subcláusula quarta - Na hipótese de o documento de cobrança apresentar erros, fica suspenso o prazo para pagamento, prosseguindo-se a contagem somente após a apresentação da nova documentação isenta de erros.

Subcláusula quinta - Se, quando da efetivação do pagamento, os documentos comprobatórios de situação regular em relação à Fazenda Federal, ao INSS, FGTS e Trabalhista apresentados em atendimento às exigências de habilitação, estiverem com a validade expirada, o pagamento ficará retido até a apresentação de novos documentos dentro do prazo de validade.

CLÁUSULA NONA - DO ACOMPANHAMENTO E DA FISCALIZAÇÃO

O gerenciamento e a fiscalização da contratação decorrente do edital, caberá ao responsável pelo Gerente de Logística e/ou Coordenador de Frota, que determinará o que for necessário para regularização de faltas ou defeitos, nos termos do art. 67 da Lei Federal nº 8.666/93 e, na sua falta ou impedimento, ao seu substituto.

Subcláusula primeira. À Fiscalização compete, entre outras atribuições:

I - solicitar à Contratada e a seus prepostos ou obter da Administração todas as providências tempestivas necessárias ao bom andamento da avença.

II - acompanhar e fiscalizar a execução, bem assim indicar as ocorrências verificadas;

III - encaminhar ao departamento jurídico do Consórcio os documentos com as ocorrências que impliquem possíveis sanções à Contratada;

IV - solicitar a imediata substituição de qualquer item fornecido em desacordo ou que for julgado prejudicial ou insatisfatório;

V - notificar a Contratada, por escrito, sobre imperfeições, falhas ou irregularidades constatadas na execução do contrato para que sejam adotadas as medidas corretivas necessárias.

Subcláusula segunda. A ação da Fiscalização não exonera a Contratada de suas responsabilidades contratuais.

CLÁUSULA DÉCIMA - DO RECEBIMENTO E DA ACEITAÇÃO DOS PRODUTOS

Subcláusula primeira. O recebimento provisório do objeto será efetuado pelo requisitante nos termos do art. 73, inciso II, alínea *a*, da Lei Federal nº 8.666/93.

Subcláusula segunda. O recebimento definitivo do objeto será efetuado pelo requisitante, depois de verificada a conformidade das especificações técnicas com aquelas contratadas e consignadas no TERMO DE REFERÊNCIA – ANEXO I do edital do Pregão Eletrônico 026/2021.

Subcláusula terceira. O aceite/aprovação do objeto pelo **CISDESTE** não exclui a responsabilidade civil do fornecedor por vício de quantidade e/ou qualidade ou disparidades com as especificações estabelecidas no **TERMO DE REFERÊNCIA – ANEXO I do edital do Pregão Eletrônico 026/2021**.

CLÁUSULA DÉCIMA PRIMEIRA - DAS OBRIGAÇÕES DA CONTRATADA

Na execução do objeto do presente contrato, obriga-se a Contratada a enviar todo o empenho necessário ao fiel e adequado cumprimento dos encargos que lhe são confiados e, ainda, a:

I - Entregar o produto no local de entrega previsto neste Termo.

II - Cumprir todas as demais obrigações impostas pelo edital e seus anexos.

III - Promover por sua conta, através de seguros, a cobertura dos riscos a que se julgar exposta, em vista das responsabilidades que lhe cabem na execução do objeto do edital.

IV - Aceitar os acréscimos ou supressões do objeto do edital nos limites fixados no art. 65, §§ 1º e 2º, da Lei Federal nº 8.666/93.

V - Credenciar junto ao CISDESTE funcionário que atenderá as requisições dos produtos objeto do edital.

Subcláusula primeira - No momento da entrega do veículo, a licitante vencedora deverá fornecer a Nota Fiscal em nome do CISDESTE, manual do veículo e manutenção com tradução em Língua Portuguesa e chave reserva.

Subcláusula segunda - Todas as despesas necessárias para efetuar o reparo, correção, remoção ou substituição das peças ou equipamentos em que se verificarem vícios, defeitos ou incorreções, durante a garantia, ficarão a cargo da CONTRATADA.

Subcláusula terceira - A CONTRATADA deve possuir assistência técnica autorizada em todo o território nacional para atender a garantia prevista.

Subcláusula quarta- **O prazo de garantia mínimo será de 12 meses**, contados da data da entrega, cobrindo todas as obrigações praticadas no mercado, excluindo-se da garantia apenas a reposição de peças e insumos cuja necessidade decorra de desgaste natural, tais como: combustível, fluidos e lubrificantes, pneus, pastilhas de freio, paletas de limpadores de parabrisa, sem ônus para o CISDESTE, a serem realizadas necessariamente na rede autorizada mais próxima.

Subcláusula quinta - A garantia deverá ser sem limite de quilometragem e com cobertura nacional, sendo que, todos os equipamentos, acessórios(itens de série e opcionais) e peças, deverão ser originais de fábrica

CLÁUSULA DÉCIMA SEGUNDA - DAS OBRIGAÇÕES DO CISDESTE

O Cisdeste, durante a vigência deste contrato, compromete-se a:

I – Prestar a toda e qualquer informação a licitante vencedora, por esta solicitada, necessária à perfeita execução do Contrato;

II – Efetuar o pagamento à contratada no prazo avençado, após a entrega da Nota Fiscal.

III - Providenciar o licenciamento e o emplacamento do veículo no prazo legal.

CLÁUSULA DÉCIMA TERCEIRA - DAS PENALIDADES SOBRE A CONTRATADA

Subcláusula primeira - No caso de descumprimento total ou parcial das condições deste edital, o CISDESTE, sem prejuízo das perdas e danos e das multas cabíveis, nos termos da lei civil, aplicará à contratada, conforme o caso, as penalidades previstas nos art. 86, 87 e 88 da Lei Federal nº 8.666/93, bem como, no que couberem, em especial, as seguintes sanções:

Subcláusula segunda - multa moratória de 1% (um por cento) ao dia, por dia útil que exceder o prazo de entrega, sobre o valor do saldo não atendido, respeitados os limites da lei civil;

Subcláusula terceira - multa administrativa de até 20% (vinte por cento) sobre o valor total da contratação, nas demais hipóteses de inadimplemento ou infração de qualquer natureza, seja contratual ou legal.

Subcláusula quarta- As multas moratórias e administrativas poderão ser aplicadas cumulativamente ou individualmente, não impedindo que o CISDESTE rescinda unilateralmente o contrato e aplique as demais sanções legais cabíveis.

Subcláusula quinta- - As multas administrativas e moratórias aplicadas serão descontadas dos pagamentos eventualmente devidos pelo Cisdeste à contratada ou, ainda, quando for o caso, cobrada judicialmente, em consonância com os parágrafos 2º e 3º do art. 86 da Lei Federal nº 8.666/93.

Subcláusula sexta - A aplicação de multas não elidirá, em face do descumprimento do pactuado, o direito do CISDESTE de rescindir de pleno direito o contrato, independente de ação, notificação ou interpelação judicial ou extrajudicial, sem prejuízo das demais cominações legais e contratuais cabíveis, assegurados o contraditório e a ampla defesa.

Subcláusula sétima - A licitante que não retirar a nota de empenho dentro do prazo de validade da sua proposta, deixar de entregar a documentação exigida para a contratação, apresentar documentação falsa exigida para o

certame, retardar a execução, descumprir, injustificadamente, qualquer cláusula editalícia, comportar-se de modo inidôneo ou cometer fraude fiscal poderá, nos termos do art. 7º da Lei Federal nº 10.520/02, ser impedida de contratar com a Administração Pública pelo prazo de até 5 (cinco) anos, sem prejuízo da aplicação das demais cominações legais, tudo proporcionalmente ao grau de culpabilidade da conduta apenada.

Subcláusula oitava - As multas administrativas e moratórias aplicadas serão descontadas da garantia prestada pela contratada e, caso a multa aplicada seja de valor superior ao valor da garantia prestada, além da perda desta, responderá a contratada pela sua diferença, a qual será descontada dos pagamentos eventualmente devidos pelo Cisdeste ou, ainda, quando for o caso, cobrada judicialmente, em consonância com os parágrafos 2º e 3º do artigo 86 da Lei Federal nº 8.666/93.

CLÁUSULA DÉCIMA QUARTA: DA RESPONSABILIDADE

A **CONTRATADA** é responsável por danos causados ao **CISDESTE** ou a terceiros, decorrentes de culpa ou dolo na execução do contrato.

CLÁUSULA DÉCIMA QUINTA: DA GARANTIA DE EXECUÇÃO DO CONTRATO

A CONTRATADA deverá apresentar à Administração do CISDESTE, no prazo máximo de 10 (dez) dias úteis, contado da data de entrega do protocolo da via assinada deste contrato, comprovante de prestação de garantia de 5% (cinco por cento) sobre o valor total do contrato, mediante a opção por uma das seguintes modalidades:

1.1. caução em dinheiro ou títulos da dívida pública;

1.1.1. A garantia em apreço, quando em dinheiro, deverá ser efetuada em conta específica, com correção monetária, em favor do Cisdeste.

1.2. Seguro-garantia, modalidade “Seguro-garantia do Construtor, do Fornecedor e do Prestador de Serviço”; ou

1.3. Fiança bancária.

Subcláusula primeira. A inobservância do prazo fixado para apresentação da garantia acarretará a aplicação de multa de 0,2% (dois décimos por cento) do valor do contrato por dia de atraso, até o máximo de 5% (cinco por cento).

Subcláusula segunda. O atraso superior a 25 (vinte e cinco) dias autoriza a Administração a promover a retenção dos pagamentos devidos à

CONTRATADA, até o limite de 5% (cinco por cento) do valor anual do contrato, a título de garantia.

Subcláusula terceira. A retenção efetuada com base na subcláusula segunda não gera direito a nenhum tipo de compensação financeira à CONTRATADA.

Subcláusula quarta. A CONTRATADA, a qualquer tempo, poderá substituir a retenção efetuada com base na subcláusula segunda por quaisquer das modalidades de garantia, caução em dinheiro ou títulos da dívida pública, seguro-garantia ou fiança bancária.

CLÁUSULA DÉCIMA SEXTA - DAS CONDIÇÕES DE HABILITAÇÃO DA CONTRATADA

A Contratada declara, no ato de celebração deste contrato, estar plenamente habilitada à assunção dos encargos contratuais e assume, o compromisso de manter, durante toda a execução do contrato, todas as condições de habilitação e qualificação exigidas na licitação.

CLÁUSULA DÉCIMA SÉTIMA - DA PUBLICAÇÃO

A publicação resumida deste contrato na Imprensa Oficial do consórcio é condição indispensável para sua eficácia, será providenciada pelo Cisdeste, nos termos do parágrafo único do artigo 61 da Lei nº 8.666/93.

CLÁUSULA DÉCIMA OITAVA - DAS ALTERAÇÕES DO CONTRATO

Compete a ambas as partes, de comum acordo, salvo nas situações tratadas neste instrumento, na Lei nº 8.666/93 e em outras disposições legais pertinentes, realizar, via termo aditivo, as alterações contratuais que julgarem convenientes.

CLÁUSULA DÉCIMA NONA - DA RESCISÃO

Constituem motivos incondicionais para rescisão do contrato as situações previstas nos artigos 77 e 78, na forma do artigo 79, inclusive com as consequências do artigo 80, da Lei nº 8.666/93.

CLÁUSULA VIGÉSIMA - DOS CASOS FORTUITOS, DE FORÇA MAIOR OU OMISSOS.

Tal como prescrito na lei, o Cisdeste e a Contratada não serão responsabilizados por fatos comprovadamente decorrentes de casos fortuitos ou de força maior, ocorrências eventuais cuja solução se buscará mediante acordo entre as partes.

CLÁUSULA VIGÉSIMA PRIMEIRA - DAS DISPOSIÇÕES FINAIS

A Administração do Cisdeste analisará, julgará e decidirá, em cada caso, as questões alusivas a incidentes que se fundamentem em motivos de caso fortuito ou de força maior.

Subcláusula primeira. Para os casos previstos no *caput* desta cláusula, o Cisdeste poderá atribuir a uma comissão, por este designada, a responsabilidade de apurar os atos e fatos comissivos ou omissivos que se fundamentem naqueles motivos.

Subcláusula segunda. Para assegurar rápida solução às questões geradas em face da perfeita execução deste contrato, a Contratada fica desde já compelida a avisar, por escrito e de imediato, qualquer alteração em seu endereço ou telefone.

CLÁUSULA VIGÉSIMA SEGUNDA - DO FORO

Fica eleito o foro da comarca de Juiz de Fora - MG, como competente para dirimir quaisquer questões oriundas deste contrato, com exclusão de qualquer outro, por mais privilegiado que seja.

E, por estarem ajustadas e acordadas, as partes assinam este termo em duas vias de igual teor e forma para um só efeito legal.

Juiz de Fora, ____ de _____ de ____ 2021.

XXXXXXXXXXXXXXXXXXXXXXXXXXXX

XXXXXXXXXXXXXXXXXXXXXXXXXXXX

PRESIDENTE DO CISDESTE

CONTRATADA

TESTEMUNHAS

Nome: _____

Nome: _____

CPF: _____

CPF: _____

ANEXO V

CERTIFICAÇÃO DA MONTADORA

Declaramos, para os devidos fins que, na hipótese de a empresa, vir a ser vencedora do PREGÃO N.º, garantimos que as adaptações a serem realizadas não comprometem as características originais dos veículos que serão entregues e terão a garantia de fábrica inalterada por esta Montadora.

LOCAL, de de 2021.

Representante legal da Montadora

ATENÇÃO

1) Os Documentos de **HABILITAÇÃO** devem ser encaminhados juntamente com as propostas **via sistema**, no prazo estipulado no preâmbulo do Edital, e **não** após a etapa de lances.

2) As Microempresas, Empresas de Pequeno Porte e equiparadas também deverão encaminhar a **toda documentação de habilitação** conforme esclarecido acima, ainda que haja alguma restrição de regularidade fiscal e trabalhista, ou seja, deverá enviar o documento com a restrição pelo sistema.

3) Ressalta-se que, até a abertura da sessão pública, os licitantes poderão retirar ou substituir a proposta e os documentos de habilitação anteriormente inseridos no sistema.

4) DA APRESENTAÇÃO DA PROPOSTA E DOS DOCUMENTOS DE HABILITAÇÃO

5.1. *Os licitantes encaminharão, exclusivamente por meio do sistema, concomitantemente com os documentos de habilitação exigidos no edital, proposta com a descrição do objeto ofertado e o preço, até a data e o horário estabelecidos para abertura da sessão pública, quando, então, encerrar-se-á automaticamente a etapa de envio dessa documentação.*

5.2. *O envio da proposta, acompanhada dos documentos de habilitação exigidos neste Edital, ocorrerá por meio de chave de acesso e senha.*

5.3. *As Microempresas e Empresas de Pequeno Porte deverão encaminhar a documentação de habilitação, ainda que haja alguma restrição de regularidade fiscal e trabalhista, nos termos do art. 43, § 1º da LC nº 123, de 2006.*

5.4. *Incumbirá ao licitante acompanhar as operações no sistema eletrônico durante a sessão pública do Pregão, ficando responsável pelo ônus decorrente da perda de negócios, diante da inobservância de quaisquer mensagens emitidas pelo sistema ou de sua desconexão.*

5.5. *Até a abertura da sessão pública, os licitantes poderão retirar ou substituir a proposta e os documentos de habilitação anteriormente inseridos no sistema;*

5.6. *Não será estabelecida, nessa etapa do certame, ordem de classificação entre as propostas apresentadas, o que somente ocorrerá após a realização dos procedimentos de negociação e julgamento da proposta.*

Daniel Vieira do Carmo
Pregoeiro